

## UAM Anbauverdichter HD1500

### Technische Daten

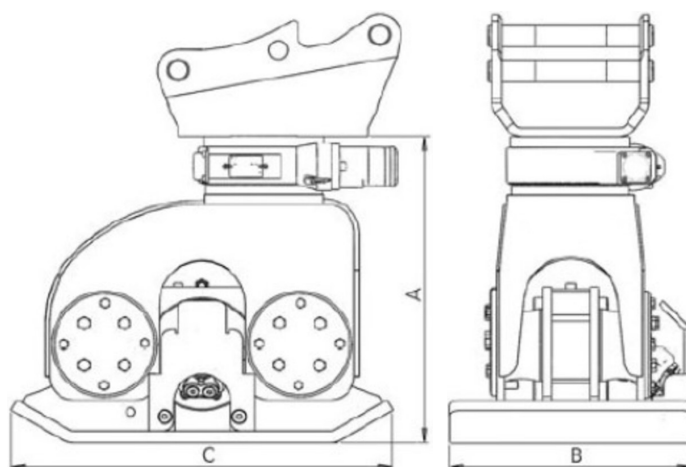

### Technische Daten HD1500

Baggerdienstgewicht	20-60t
Einsatzgewicht inkl Wechselrahmen	1470kg
Gesamte Höhe inkl. Wechselrahmen	1341mm
Plattenmaß	900x1460
Frequenzbereich	28-60Hz
Empf. Mindestölmenge	210l/min
Druck (bar) max	210bar
Dynamische Schlagkraft	Bis 210kN
Hydr. Drehwerk Haltekraft	12900Nm

### Bemaßung

A—Höhe Verdichter (ohne Schnellwechsler)	940mm
B—Breite Verdichterplatte	900mm
C— Länge Verdichterplatte	1460mm

## UAM Rohrzonenverdichter HD1500

### Highlights

**UAM**  
*proline*

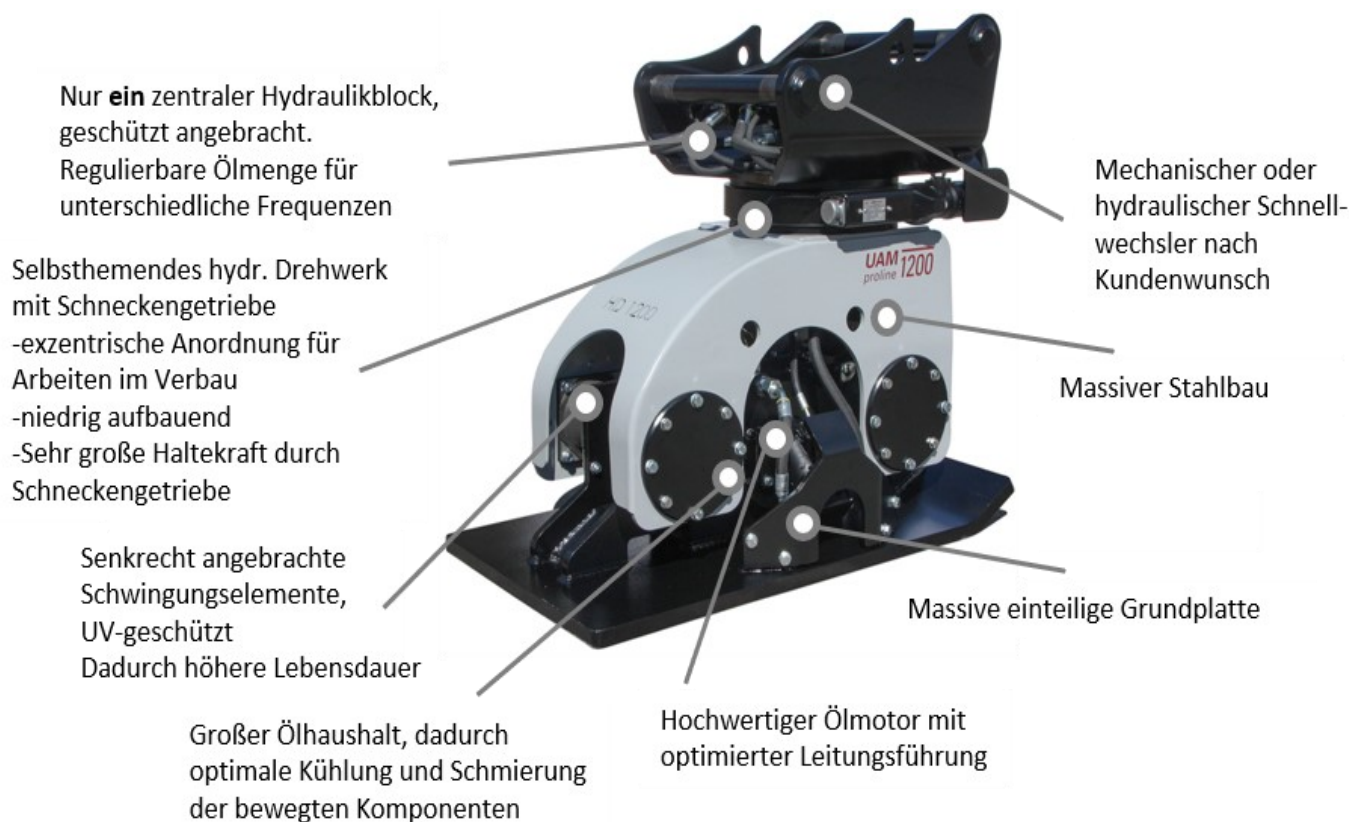

Die UAM proline-Serie ist entstanden und gewachsen aus über 20 Jahren Praxis-Einsatz im Straßen- und Tiefbau. Von Profis für Profis entwickelt und gefertigt suchen die UAM Verdichter durch ihre robuste und praxisorientierte Bauweise Ihresgleichen. Durch den Einsatz von Anbauverdichtern ist aufgrund effektiver und effizienter Verdichtung sowie die deutlich höhere Auslastung der Trägergeräte eine kurze Amortisationsdauer gegeben. Kostenoptimierte mannlose Verdichtung, dadurch ein minimiertes Unfallrisiko durch maschinelle Verdichtung direkt am Einsatzort, sowie die Einhaltung verschärfter gesetzlicher Bestimmungen hinsichtlich Vibrationen und Abgasen sprechen für den Einsatz von UAM-Anbauverdichtern.

### Anwendungsgebiete

- Kabel- & Rohrleitungsbau
- Tiefbau
- Wege- & Straßenbau
- Garten- & Landschaftsbau

**ARAG** ARAG Bau AG  
Zinggen  
6166 Hasle LU  
www.arag-bau.ch  
Tel. 058 710 00 00

**Baumaschinen-Rent**