

PELLE HYDRAULIQUE VOLVO

ECR305CL

33.8 - 37.0 t 194 hp

Français



imprimé par www.arag-bau.ch

ARAG
Baumaschinen-Rent

ARAG Bau AG
Zinggen
6166 Hasle LU
www.arag-bau.ch
Tel. 058 710 00 00

VOYEZ DE VOS PROPRES YEUX À QUEL POINT ELLE EST ADAPTÉE À VOTRE APPLICATION.

ENCORE PLUS DE SÉCURITÉ.

- **Volvo Care Cab** la cabine avec structure de protection.
- **Marchepieds/passerelles en tôle d'acier perforée antidérapante** : pour un maximum d'adhérence et de sécurité.
- **Moteur à faibles émissions et faible niveau sonore.**
- **Peinture extérieure sans plomb** : pour mieux préserver l'environnement.
- **Porte coulissant le long de la cabine**, sans jamais dépasser au-delà des chenilles.

ENCORE PLUS DE PRODUCTIVITÉ.

- **Stabilité hors pair** pour un maximum de performances en levage.
- **Parfaite harmonisation des mouvements de la flèche et du balancier** y compris en cours de translation.
- **Capacité de levage fiable** : possibilité d'exécuter les mêmes travaux qu'une pelle conventionnelle similaire.
- **Commande d'une extrême précision** : travaillez commodément, rapidement et efficacement.
- **Puissant moteur Volvo Niveau 3/Phase IIIA** : pour des performances fiables.
- **Porte-outil Volvo à accouplement rapide** : possibilité d'utilisation d'une gamme étendue d'outils et accessoires.
- **Lame bulldozer en option** : un angle de départ largement calculé permet de graver de fortes pentes.





MEILLEUR CONFORT.

- **Cabine Volvo Care Cab** : le confort que vous êtes en droit d'attendre.
- **Système de chauffage/ventilation de grande capacité.**
- **Amortissement des vibrations** : moins de vibrations, moins de fatigue pour le conducteur.
- **Consoles de leviers réglables** : il est facile de toujours travailler dans la bonne position.

ENCORE PLUS D'INNOVATION.

- **Rayon de pivotement court** pour manœuvrer sans problème dans les espaces restreints ni bloquer deux voies de circulation à la fois.
- **Centre de gravité exactement calculé pour un parfait équilibre** : y compris sur sol incliné.
- **Système hydraulique évolué** : efficacité et souplesse.
- **Rendement énergétique inégalé.**
- **Cabine de forme arrondie** : spacieuse, tout en ne dépassant pas en dehors du rayon de pivotement.

ENCORE PLUS DE DISPONIBILITÉ.

- **Accès facilité pour l'entretien, depuis le niveau du sol.**
- **Points de graissage centralisés, facilement accessibles.**
- **Ecran de contrôle couleur à cristaux liquides (LCD)**, clair et facile à lire.

ENCORE PLUS DE QUALITÉ.

- **Longévité Volvo incorporée** : galets supérieurs de chenilles en acier forgé, guide-chaînes renforcés, maillons de chenilles graissés et étanches.
- **Châssis porteur robuste** : capable de supporter les mauvais traitements.
- **Tourelle renforcée** : doubles soudures aux emplacements les plus sollicités.

ENCORE UNE NOUVELLE AVANCÉE.

Les espaces restreints ne semblent plus l'être autant. Tout simplement parce que vous pouvez évoluer facilement avec votre ECR305CL, sans bloquer deux voies de circulation à la fois. Au ras des murs dans les rues animées. Entre les poteaux de signalisation. Vous n'avez aucun problème pour accéder exactement là où vous avez besoin, ni pour disposer de la puissance, de la capacité de levage et de la stabilité nécessaires. La Volvo ECR305CL est la machine à rayon de pivotement court vers laquelle doivent se tourner les utilisateurs de pelles dans la catégorie 30 tonnes pour gagner en performances.

Rayon de pivotement court

- Des performances qui sont celles d'une pelle classique de 30 tonnes – avec en plus la mobilité que permet un rayon de pivotement court.
- La souplesse nécessaire pour ne pas obstruer deux voies de circulation à la fois ou pour évoluer dans des espaces restreints.
- Le contrepoids dépasse de moins de 10% au-delà des chenilles lorsque la machine pivote.

Visez la rentabilité

- Faites en sorte d'exécuter les travaux en perturbant le moins possible la circulation.
- Une sécurité accrue à proximité de bâtiments ou d'autres obstacles : moindres risques de dommages matériels.
- Une grande portée en creusement augmente les performances, ne serait-ce qu'en réduisant le nombre de repositionnements de la machine.

Jamais à court de performances

- Contrepoids lourd et centre de gravité optimal.
- Une machine à rayon de pivotement court d'une stabilité inégalée.
- Grand rayon d'action, capacité de levage élevée et puissance d'une totale fiabilité.
- Système hydraulique évolué, au service de l'efficacité et de la souplesse.

Le confort Volvo Care Cab

- Les lignes optimisées de la cabine allient espace et compacité sans dépasser au-delà du rayon de pivotement.
- Système de chauffage et de ventilation de grande capacité, pour un maximum de confort du plancher au plafond.

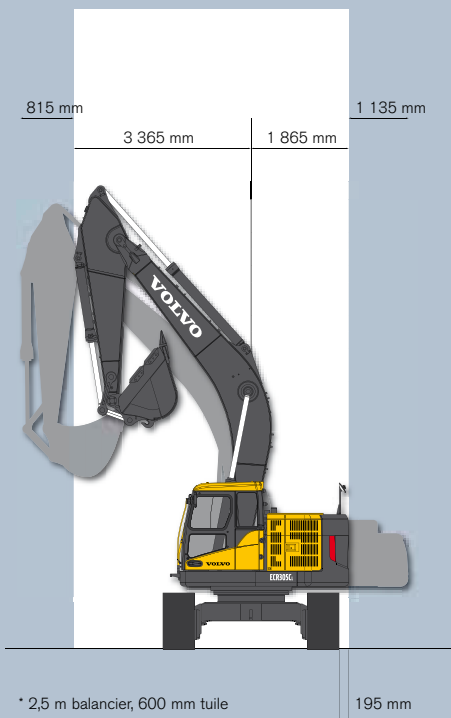



COMMENT CONVERTIR LA FIABILITÉ EN RENTABILITÉ.

Toujours en faire plus – telle est la règle. La Volvo EC305CL y est préparée. Chaque remplissage du godet, chaque rotation, chaque levage est effectué avec la même précision et la même fluidité. Qu'il s'agisse de travaux de terrassement, de pose de canalisations ou de manutention de matériaux, la Volvo ECR305CL vous permettra de travailler dans de meilleures conditions de rentabilité.

Stabilité

- Capacité et stabilité optimales, ne le cédant en rien aux machines classiques.
- Contrepoids lourd et centre de gravité optimal.
- La même stabilité et le même équilibre qu'une pelle classique, aussi bien lors de la rotation de la tourelle sur sol incliné que des évolutions sur sol plat.

Souplesse et rapidité

- Capacité de levage, rayon de pivotement, couple de rotation ; répartition du poids et force de traction inégalés.
- Parfaite coordination des mouvements de la flèche et du balancier.
- L'ordinateur embarqué équilibre la puissance maximum disponible et le prélèvement hydraulique effectif.

Exactement adaptée à votre application

- Une seule voie de circulation a besoin d'être fermée, ce qui évite les permis coûteux ou le travail exclusivement de nuit.
- Porte-outil Volvo à accouplement rapide : des outils/accessoires faciles à changer, pour une encore plus grande polyvalence.

Commandes précises

- Puissance et capacité en combinaison avec une extrême précision.
- Le système hydraulique Volvo est harmonisé pour fournir un maximum de productivité, dans les meilleures conditions de et au prix d'une moindre fatigue du conducteur.
- La lame bulldozer en option a un angle de départ largement calculé pour permettre de graver de fortes pentes. Gain de stabilité en creusement.

Polyvalence

- **Travaux de servitude** : pose de canalisations et de câbles, réseaux d'égouts et d'évacuation.
- **Travaux routiers** : construction de routes, canalisations et réseaux divers.
- **Traitement des déchets industriels** : efficacité maximum dans les espaces restreints.
- **Préparation de chantiers** : la capacité d'effectuer le travail requis et la ressource nécessaire pour le mener à bien.
- **Démolition** : capacité d'évoluer là où les machines conventionnelles n'ont pas accès.





UNE CONCEPTION INTELLIGENTE. UN CHOIX JUDICIEUX.

Un produit de qualité peut être en même temps innovant. Volvo en est fermement convaincu, à tous les stades du développement des produits. C'est pourquoi la Volvo ECR305CL est conçue dans une double optique de durabilité et de fiabilité. Et il ne s'agit pas là d'une option – mais bien de caractéristiques standard. Et si vous considérez la facilité d'accès pour entretien en tous les points de la machine, vous ne pourrez que convenir que vous avez fait le bon choix en préférant Volvo.

Une qualité qui se voit et se sent

- Tourelle robuste, galets supérieurs de chenilles en acier forgé, guide-chaînes renforcés, maillons de chenilles graissés et étanches.
- Conception renforcée et composants robustes pour une longue durée de vie.
- Puissant moteur Volvo Niveau 3/Phase IIIA.

Entretien facilité

- Volets d'accès de grandes dimensions pour faciliter les contrôles et les interventions.
- Longs intervalles de vidange de l'huile hydraulique : normalement 5 000 heures.
- L'ensemble de l'entretien quotidien peut s'effectuer depuis le niveau du sol – avec possibilité de contrôle via l'écran situé dans la cabine.
- Graisseurs centralisés et filtres accessibles depuis le niveau du sol.
- 80% environ des composants sont communs avec les modèles Volvo conventionnels, ce qui réduit les coûts et augmente la disponibilité.

Votre concessionnaire Volvo est en mesure de vous apporter l'assistance nécessaire :

Le système CareTrack vous aide à surveiller à distance votre machine

- Surveillance GPS et programmes de diagnostic.
- Suivi à distance de l'utilisation de la machine : localisation, productivité, consommation de carburant, etc.
- Optimisez sa disponibilité grâce aux rappels concernant les visites d'entretien.

Le système MATRIS vous fournit des comptes rendus détaillés

- Historique détaillé de l'utilisation et des performances de la machine.
- Les données enregistrées dans l'ordinateur de bord sont présentées sous forme de graphiques et de comptes rendus facilement exploitables.
- Cela permet de contrôler le mode d'utilisation de la machine, d'en réduire les coûts d'entretien et d'en prolonger la durée de vie.





- Accès au filtre à air depuis le niveau du sol.



- Accès avec 3 points d'appui simultanés, dont une main courante, pour un maximum de commodité et de sécurité.



- Accès commode par une grande ouverture aux distributeurs hydrauliques depuis le niveau du sol.



DÉTENDEZ-VOUS. C'EST UNE VOLVO.

Faites-en plus, dans les meilleures conditions de confort. Une moindre fatigue se traduit concrètement par un gain de productivité. La Volvo ECR305CL est le moyen d'y parvenir. Avec la priorité au confort et à la précision de commande. Un poste de travail silencieux et sûr. Des commandes faciles à manœuvrer. Et avec un rapport consommation-efficacité inégalé, Volvo vous apporte la tranquillité d'esprit qu'implique le fait de savoir que vos bénéfices vont dans votre poche – au lieu de servir à remplir votre réservoir.

Faites de plus longues journées de travail – sans fatigue

- Système de chauffage/ventilation de grande capacité.
- Un espace inégalé pour les jambes et les pieds, tout comme au niveau des épaules.
- Suspension de la cabine par ressorts et amortisseurs visqueux : pour réduire au minimum les vibrations.
- Faible niveau de bruit aussi bien intérieur qu'extérieur : moindre fatigue.

Manoeuvrabilité

- Des consoles de leviers réglables permettent à chacun d'adopter la position qui lui convient exactement.
- Une machine simple et maniable.
- Ecran couleur à cristaux liquides facilement lisible – même en plein soleil.
- La moitié supérieure du pare-brise est relevable – et facile à ranger en toute sécurité sous le pavillon – pour ménager un maximum d'espace pour la tête du conducteur.
- La moitié inférieure peut s'enlever et se ranger en sécurité à l'intérieur de la cabine.

Travailler en toute sécurité

- Marchepieds et passerelles en tôle d'acier perforée antidérapante pour un maximum d'adhérence et de sécurité.
- Le toit ouvrant permet de voir exactement ce qui se passe lorsque le travail s'effectue en hauteur.
- Cabine Volvo Care Cab avec structure de protection.
- Caméra de vision arrière : meilleure visibilité, gage de sécurité.

Préservation de l'environnement

- Rapport consommation-efficacité inégalé, insonorisation efficace et faibles émissions.
- Un pare-brise et des vitres de grandes dimensions procurent une excellente visibilité dans toutes les directions.
- La machine est constituée à 95% de matériaux recyclables.
- La peinture sans plomb contribue à préserver l'environnement.

Volvo : votre partenaire à l'échelon mondial, mais aussi local

- Des solutions complètes depuis 1927.
- Avec pour valeurs phares la qualité, la sécurité et le souci de l'environnement.
- Matériels pour le BTP, transports commerciaux, bus, camions, etc.
- Une expérience mondiale au niveau du développement de moteurs avec un rapport consommation-efficacité inégalé.





- Un espace largement calculé pour les pieds et les jambes.



- L'écran couleur à cristaux liquides est lumineux et facile à lire.



- La caméra de vision arrière est un facteur supplémentaire de sécurité.



VOLVO DETIENT UNE POSITION DE LEADER EN MATIERE DE MOTEURS, AUSSI BIEN SUR TERRE ET SUR MER QUE DANS LE CIEL ET L'ESPACE

En tant que premier fabricant mondial de moteurs diesel de 9 à 18 litres, Volvo possède un savoir-faire inégalé au niveau de la conception de systèmes de propulsion dans le monde entier. Les moteurs Volvo construits pour Volvo Construction Equipment, Volvo Aero, Volvo

Buses, Volvo Penta et Volvo Trucks sont caractérisés par une productivité élevée allée à une économie de carburant sans égale. Des performances progressivement affinées, sur terre, sur mer, dans les airs et dans l'espace. Un programme soutenu de recherche et de

développement explique pourquoi tous les produits du groupe Volvo sont à l'avant-garde en terme de productivité. Alors, quand nous affirmons que nos moteurs sont largement éprouvés, vous pouvez nous croire sur parole et nous faire totalement confiance. C'est cela, la force de Volvo.

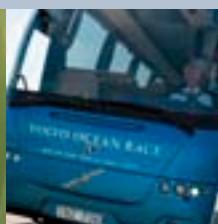
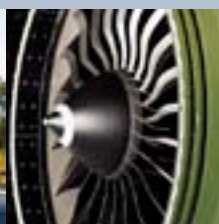

FAITES EN SORTE QUE CE SOIT VOUS LE DÉCIDEUR.

Faites de votre pelle Volvo l'outil dont vous avez exactement besoin. Pour 'personnaliser' votre pelle en l'équipant d'options spécifiquement adaptées à votre application, il vous suffit de contacter votre concessionnaire Volvo.

Kits hydrauliques

Une gamme étendue de kits hydrauliques permet de réaliser diverses combinaisons de flèche et de balancier. Chacun de ces kits augmente les performances au maximum en fonction de la longueur et de la configuration de la flèche et du balancier. Tirez le maximum de productivité des équipements de rotation et de basculement, des cisailles et des marteaux hydrauliques. Choisissez entre les options 1 ou 2 pompes pour optimiser les performances de votre machine.

Kit porte-outil à verrouillage hydraulique

Le kit porte-outil Volvo à verrouillage hydraulique permet de changer commodément d'outil ou d'accessoire – sans quitter le confort et la sécurité de la cabine. 2 types de porte-outils (S2, UQF29) sont proposés pour le montage de godets ou autres équipements aussi bien nouveaux que déjà existants.

Projecteurs de travail supplémentaires

Les projecteurs de travail supplémentaires augmentent la visibilité, en même temps que la sécurité et la précision du travail, tout en donnant la possibilité de prolonger les heures de jour. L'ensemble comprend deux projecteurs à l'avant, un à l'arrière de la cabine et un sur le contrepoids.

Leviers de type "joystick" – à commande proportionnelle

Ces leviers, qui ne nécessitent qu'un minimum d'effort, permettent de travailler avec précision dans les meilleures conditions de confort, d'efficacité et de productivité. Il existe en outre également des leviers du même type à commande proportionnelle.

Sièges conducteur

Volvo propose un large choix de sièges ergonomiques spécialement conçus pour offrir au conducteur confort et protection. Tous les sièges, jusqu'aux modèles à suspension pneumatique les plus sophistiqués, soutiennent parfaitement le corps et sont réglables en fonction exactement des désirs du conducteur.

Pédale de translation en ligne droite

Une pédale, actionnée avec le pied gauche, permet de commander en même temps les deux moteurs de translation, ce qui est pratique dans certaines applications comme la pose de canalisations par exemple.

Toit ouvrant

Permet une meilleure visibilité lors de travaux de manutention en hauteur, en plus d'un apport de ventilation à l'intérieur de la cabine.

Lame bulldozer

Une lame bulldozer frontale augmente la polyvalence de la machine pour le remblayage de tranchées ou le nettoyage de chantiers par exemple. Cette lame peut également servir à stabiliser la pelle sur une pente.

Paliers avec intervalle de graissage prolongé

Des bagues frittées de haute qualité (sauf en ce qui concerne le godet) prolongent jusqu'à 500 heures les intervalles de graissage. Le résultat est un gain de longévité, en même temps qu'une réduction de l'usure des tourillons et des paliers ainsi que des coûts d'entretien.



OPTIONS VOLVO



Kits hydrauliques
Kit porte-outil à verrouillage hydraulique
Projecteurs de travail supplémentaires

Leviers de type "joystick" - à commande proportionnelle
Sièges conducteur
Pédale de translation en ligne droite

Toit ouvrant
Lame bulldozer
Paliers avec intervalle de graissage prolongé

NOTE: Certaines des options indiquées font partie de l'équipement standard sur certains marchés, tandis que d'autres ne sont pas partout disponibles. Il ne s'agit par ailleurs pas d'une liste exhaustive des options proposées. Voir la fiche technique jointe pour en avoir un aperçu complet.

CARACTÉRISTIQUES

Moteur

La dernière génération de moteurs diesel Volvo utilise la technologie Volvo de combustion avancée (V-ACT) pour réduire les émissions et garantir un maximum de performances et d'économie de carburant. Ces moteurs, conformes aux normes européennes Phase IIIA, sont équipés d'injecteurs haute pression, d'un turbocompresseur et d'un refroidisseur air-air pour l'air de suralimentation, ainsi que d'un système de gestion électronique conçu pour optimiser les performances.

Moteur	Volvo D7E EAE3
Puissance maxi à	30 r/s (1 800 rpm)
Net (ISO 9249, SAE J1349)	143 kW (194 hp)
Brut (SAE J1995)	153 kW (208 hp)
Couple maxi à 1 350 rpm	1 350 Nm
Nombre de cylindres	6
Cylindrée	7,1 l
Alésage	108 mm
Course	130 mm

Système électrique

Système électrique de grande capacité, efficacement protégé. Des connecteurs étanches à double verrouillage garantissent une absence totale de corrosion au niveau des connexions des faisceaux de câbles. Les relais principaux et les électrovalves sont protégés des dommages mécaniques. Interrupteur général en standard.

Tension	24 V
Batteries	2 x 12 V
Capacité de la batterie	150 Ah
Alternateur	28 V / 80 A

Contenances

Réservoir de carburant	390 l
Système hydraulique, total	370 l
Réservoir hydraulique	150 l
Huile moteur	30 l
Liquide de refroidissement du moteur	35 l
Réducteur d'orientation	6,1 l
Réducteur de translation	2 x 6,8 l

Système d'orientation

Le système d'orientation comprend un moteur à pistons axiaux entraînant un réducteur planétaire pour fournir un couple maximum. Frein de rotation automatique et valve antirebond en standard.

Vitesse de rotation maxi	10,8 rpm
Couple de rotation maxi	117,6 kNm

Entraînement

Chacune des chenilles est entraînée par un moteur à 2 vitesses à commande automatique. Les freins de chenilles sont du type multidisques, à serrage par ressort et desserrage hydraulique. Le moteur de translation, le frein et les réducteurs planétaires sont efficacement protégés à l'intérieur du longeron de chenille.

Force de traction maxi	260 kN
Vitesse de translation maxi	3,0/4,5 km/h
Capacité de gravissement de pentes	35°

Châssis porteur

Le châssis porteur est constitué d'une robuste structure en X. Maillons de chenilles graissés sous carter étanche en standard.

Tuiles de chenilles	2 x 48
Pas de la chaîne	215,9 mm
Largeur des tuiles, à triple arête	600/700/800/850 mm
Largeur des tuiles, à double arête, version renforcée	600 mm
Galets inférieurs	2 x 8
Galets supérieurs	2 x 2

Système hydraulique

Le système hydraulique avec sélection intégrée du mode de travail est conçu pour un maximum de productivité, une grande capacité de creusement, une précision élevée et une excellente économie de carburant. Le système de cumul, avec fonctions prioritaires : flèche, balancier et orientation, joint à une recirculation de l'huile vers le balancier et le godet, permet d'atteindre des performances optimales.

Le système inclut un certain nombre d'importantes fonctions :

Cumul : L'addition des débits des deux pompes hydrauliques assure des cycles rapides et une productivité élevée.

Flèche prioritaire : Cette fonction accélère la remontée lors de travaux de chargement ou de creusement à grande profondeur.

Balancier prioritaire : Cette fonction permet d'accélérer les cycles en nivellement et d'augmenter le taux de remplissage du godet en creusement.

Orientation prioritaire : Cette fonction accélère la rotation lorsque plusieurs opérations doivent être effectuées simultanément.

Recirculation : Cette fonction empêche toute cavitation et fournit le débit nécessaire pour différentes opérations simultanées, ce qui contribue à augmenter la productivité.

Suppression : Cette fonction augmente la force de cavage et la force de levage disponibles.

Valves de maintien : Les valves de maintien de la flèche et du balancier empêchent tout affaissement de l'équipement excavateur.

Pompe principale :

Type : 2 pompes à pistons axiaux et débit variable
Débit maxi : 2 x 263 l/min

Pompe pilote :

Type : Pompe à engrenages
Débit maxi : 1 x 18 l/min

Moteurs hydrauliques :

Translation : Moteur à pistons axiaux à cylindrée variable avec frein mécanique

Orientation : Moteur à pistons à cylindrée fixe avec frein mécanique

Réglage du clapet de décharge :

Outil/accessoire 32,4/34,3 MPa
Circuit de translation 34,3 MPa
Circuit d'orientation 27,9 MPa
Circuit pilote 3,9 MPa

Vérins hydrauliques :

Flèche monobloc 2
Alésage x course ø140 x 1 511 mm
Balancier 1
Alésage x course ø150 x 1 745 mm
Godet 1
Alésage x course ø140 x 1 140 mm
Lame bulldozer 2
Alésage x course ø165 x 385 mm

Cabine

Cabine Volvo Care Cab spécialement conçue, de forme arrondie et à rayon de pivotement court, sans aucune compromission au niveau du confort de conduite. Système audio avec commande à distance. Porte-gobelets Prises de forte puissance sur la paroi arrière Consoles de levier réglables indépendamment.

Excellente visibilité panoramique grâce à un maximum de surfaces vitrées, un toit ouvrant transparent et 2 vitres latérales coulissantes. La moitié supérieure du pare-brise peut être facilement escamotée sous le pavillon, tandis que la moitié inférieure peut se démonter et se ranger à l'intérieur de la cabine. L'éclairage intérieur comprend une lampe de lecture et un plafonnier commandé par l'ouverture de la porte.

L'air, filtré et pressurisé, est réparti dans la cabine par un système de 8 bouches de chauffage/ventilation, ce qui garantit d'excellentes performances aussi bien de dégivrage que de refroidissement et de chauffage. Une suspension avec ressorts et éléments visqueux isole le conducteur des vibrations.

Siège Deluxe réglable en hauteur, en inclinaison et en avancement, avec ceinture de sécurité à enrouleur. Un écran couleur à cristaux liquides (LCD) de 16,3 cm (6,4") facilement lisible, fournit une information en temps réel sur les différentes fonctions de la machine, un diagnostic précis des anomalies éventuelles et les données nécessaires pour le réglage de divers outils ou accessoires. Cet écran peut être relié à une caméra de vision arrière.

Niveau de bruit :

Le niveau de bruit dans la cabine respecte la norme ISO 6396

..... LpA 72 dB(A)

Niveau de bruit extérieur conforme à la norme ISO 6395 et la directive européenne 2000/14/CE

..... LwA 103 dB(A)

Pression au sol

- **ECR305CL** avec flèche de 6,2 m, balancier de 3,05 m, godet de 1 166 kg et contrepoids de 8 250 kg

Désignation	Largeur de patin	Poids en état de marche	Pression au sol	Largeur hors tout
Tuile à triple arête	600 mm	33 815 kg	63,7 kPa	3 340 mm
	700 mm	34 460 kg	55,9 kPa	3 440 mm
	800 mm	34 850 kg	49,0 kPa	3 540 mm
	850 mm	35 045 kg	46,1 kPa	3 590 mm
Double arête	600 mm	34 525 kg	64,7 kPa	3 340 mm

- **ECR305CL** avec **lame bulldozer**, flèche de 6,2 m, balancier de 3,05 m, godet de 1 166 kg et contrepoids de 8 250 kg

Désignation	Largeur de patin	Poids en état de marche	Pression au sol	Largeur hors tout
Tuile à triple arête	600 mm	36 325 kg	68,6 kPa	3 340 mm
Double arête	600 mm	37 035 kg	69,6 kPa	3 340 mm

Volume de godet maxi autorisé

Note: 1. Volume de godet basé sur la norme ISO 7451, avec dôme (angle d'éboulement 1:1).

2. "Les volumes de godet maxi autorisés" sont indiqués à titre de référence uniquement, sans être forcément disponibles d'usine.

3. La largeur de godet est inférieure au rayon de pointe.

- **ECR305CL** avec **godet à montage direct** et contrepoids de 8 250 kg

Désignation	Volume/poids maxi de godet	Flèche de 6,2 m		
		Balancier renforcé de 2,55 m	Balancier universel (GP) de 3,05 m	Balancier universel (GP) de 3,7 m
Godet universel 1,5 t/m ³	l / kg	1 950 / 1 650	1 775 / 1 500	1 575 / 1 325
Godet universel 1,8 t/m ³	l / kg	1 725 / 1 475	1 575 / 1 325	1 375 / 1 200

- **ECR305CL** avec **godet SQF à montage sur porte-outil** et contrepoids de 8 250 kg

Désignation	Volume/poids maxi de godet	Flèche de 5,7 m		
		Balancier renforcé de 2,55 m	Balancier universel (GP) de 3,05 m	Balancier universel (GP) de 3,7 m
Godet universel 1,5 t/m ³	l / kg	1 825 / 1 550	1 650 / 1 400	1 475 / 1 250
Godet universel 1,8 t/m ³	l / kg	1 625 / 1 375	1 475 / 1 250	1 300 / 1 100

- **ECR305CL** avec **godet UQF à montage sur porte-outil** et contrepoids de 8 250 kg

Désignation	Volume/poids maxi de godet	Flèche de 5,7 m		
		Balancier renforcé de 2,55 m	Balancier universel (GP) de 3,05 m	Balancier universel (GP) de 3,7 m
Godet universel 1,5 t/m ³	l / kg	1 725 / 1 475	1 575 / 1 325	1 375 / 1 175
Godet universel 1,8 t/m ³	l / kg	1 550 / 1 300	1 400 / 1 175	1 225 / 1 025

Dimensions

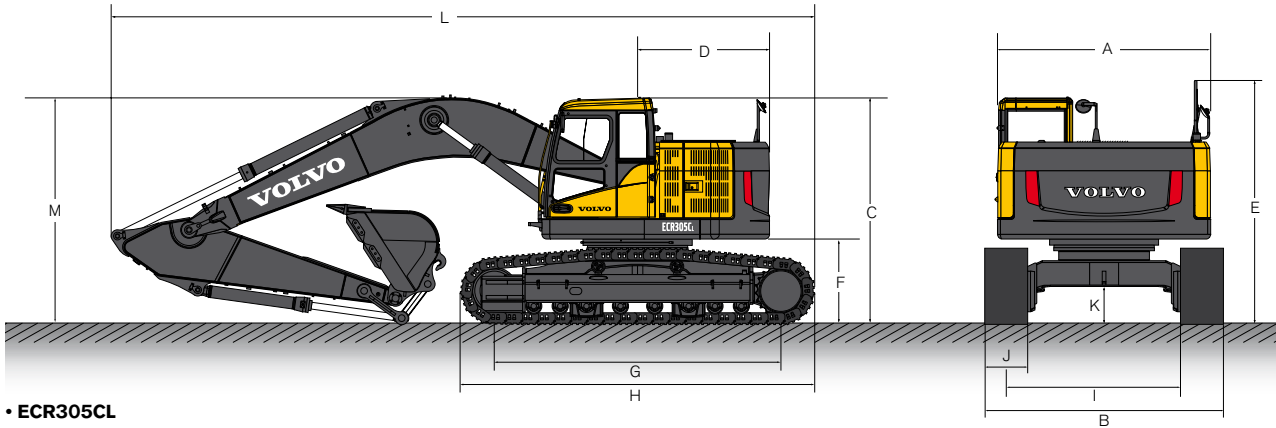

• ECR305CL

Désignation	Unité	Flèche de 6,2 m		
		Balancier de 2,55 m	Balancier de 3,05 m	Balancier de 3,7 m
A. Largeur totale de la tourelle	mm	2 990	2 990	2 990
B. Largeur hors tout	mm	3 340	3 340	3 340
C. Hauteur totale de la cabine	mm	3 180	3 180	3 180
D. Rayon de pivotement AR	mm	1 865	1 865	1 865
E. Hauteur totale	mm	3 425	3 425	3 425
F. Espace de dégagement du contrepois *	mm	1 145	1 145	1 145
G. Longueur du tambour	mm	4 020	4 020	4 020
H. Longueur de chenille	mm	4 946	4 946	4 946
I. Voie	mm	2 740	2 740	2 740
J. Largeur de tuile	mm	600	600	600
K. Garde au sol mini *	mm	500	500	500
L. Longueur totale	mm	9 950	9 865	9 890
M. Hauteur totale de la flèche	mm	3 445	3 305	3 550

* Sans arête de tuile

• Flèche

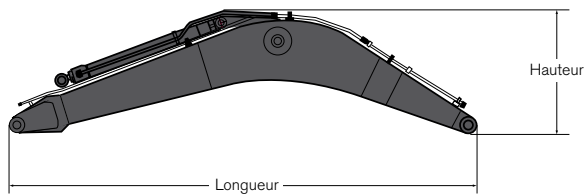

Désignation	Unité	6,2 m
Longueur	mm	6 430
Hauteur	mm	1 680
Largeur	mm	770
Poids	kg	2 480

• Balancier

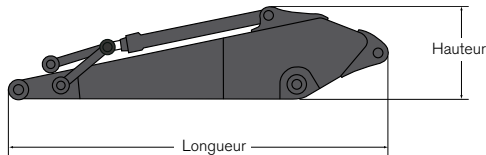

Désignation	Unité	2,55 m	3,05 m	3,7 m
Longueur	mm	3 710	4 150	4 900
Hauteur	mm	1 010	1 010	1 050
Largeur	mm	545	545	545
Poids	kg	1 475	1 540	1 680

• Lame bulldozer frontale

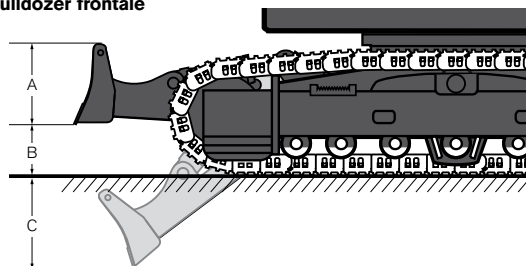

Désignation	Unité	Caractéristiques
A. Hauteur	mm	728
Largeur	mm	3 340
Poids	kg	1 496
B. Hauteur de levage	mm	820
C. Profondeur de creusement	mm	495

* Uniquement avec tuiles de 600 mm

Plages de travail & force de cavage

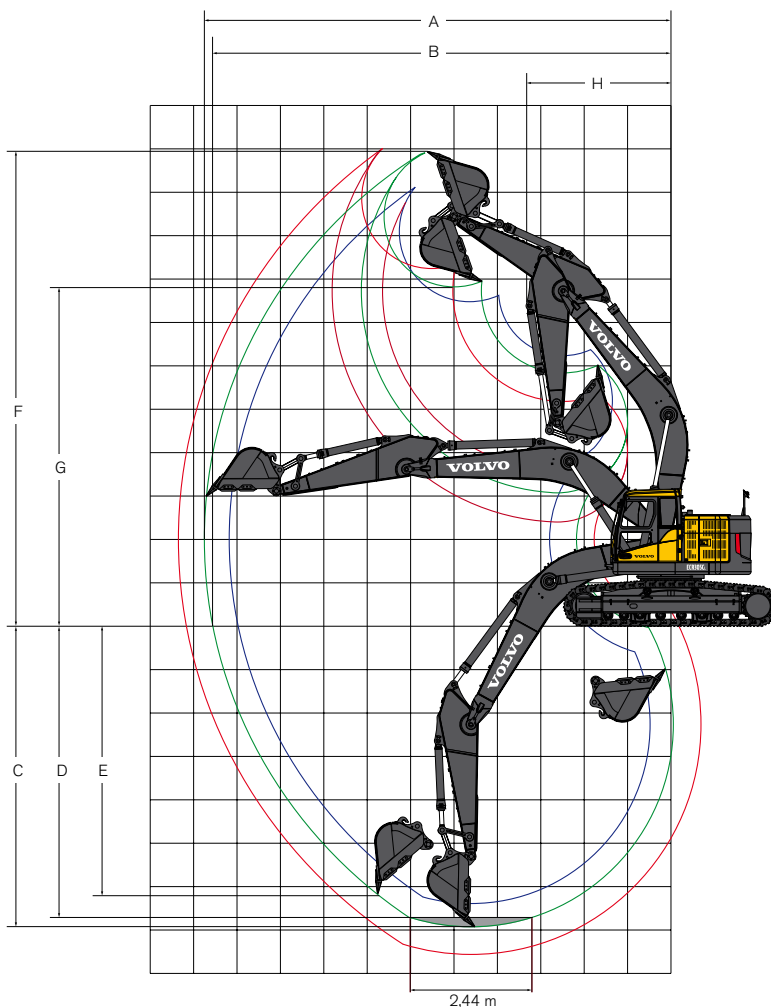

• ECR305CL

Machine avec godet à montage direct	Unité	Flèche de 6,2 m		
		Balancier de 2,55 m	Balancier de 3,05 m	Balancier de 3,7 m
A. Portée maxi en creusement	mm	10 110	10 635	11 240
B. Portée maxi au niveau du sol	mm	9 905	10 445	11 065
C. Profondeur de creusement maxi	mm	6 460	6 960	7 610
D. Profondeur de creusement maxi (niveau 2,44 m)	mm	6 260	6 795	7 465
E. Profondeur de creusement maxi avec parois verticales	mm	5 600	6 130	6 755
F. Hauteur de coupe maxi	mm	10 455	10 915	11 285
G. Hauteur de déversement maxi	mm	7 435	7 855	8 230
H. Rayon de pivotement AV mini	mm	3 285	3 365	3 340

















Force de pénétration avec godet à montage direct		Unité	Flèche de 6,2 m		
			Balancier de 2,55 m	Balancier de 3,05 m	Balancier de 3,7 m
Rayon de godet		mm	1 600	1 600	1 600
Force de cavage – godet (Position normale/ Surpression)	SAE J1179	kN	163 / 173	163 / 173	163 / 173
	ISO 6015	kN	187 / 198	187 / 198	187 / 198
Force d'arrachage – balancier (Position normale/ Surpression)	SAE J1179	kN	150 / 159	127 / 135	112 / 119
	ISO 6015	kN	158 / 167	132 / 140	115 / 122
Angle de rotation, godet		degrés (°)	179	179	179

Capacité de levage

A l'extrémité du balancier, sans godet.

Pour connaître la capacité de levage avec godet, il suffit de soustraire des valeurs ci-après le poids du godet (montage direct) ou le poids du godet et du porte-outil (montage sur porte-outil).

• ECR305CL

 Dans le sens transversal  Dans le sens longitudinal	Hauteur du crochet de levage par rapport au sol	1,5 m		3,0 m		4,5 m		6,0 m		7,5 m		9,0 m		Portée maxi							
																	Max. m				
Flèche de 6,2 m + Balancier de 2,55 m + Tuile de 600 mm + Contrepoids de 8 250 kg	9,0 m kg																*8 640	*8 640	4,72		
	7,5 m kg								*7 880	*7 880							*7 950	7 470	6,44		
	6,0 m kg								*8 130	*8 130							*7 800	5 770	7,49		
	4,5 m kg							*9 090	*9 090	*9 090	8 030	*8 040	5 670				7 600	4 960	8,13		
	3,0 m kg							*14 070	11 640	*10 330	7 630	8 480	5 490				7 030	4 560	8,45		
	1,5 m kg							*15 870	11 020	*11 380	7 300	8 290	5 320				6 870	4 430	8,50		
	0,0 m kg							*16 210	10 810	*11 430	7 100	8 170	5 200				7 070	4 540	8,28		
	-1,5 m kg							*11 520	*11 520	*15 560	10 810	11 370	7 040	8 140	5 180			7 750	4 950	7,77	
	-3,0 m kg							*18 380	*18 380	*13 970	10 960	*10 630	7 130					*8 840	5 920	6,89	
-4,5 m kg									*10 780	*10 780							*8 590	8 460	5,47		
Flèche de 6,2 m + Balancier de 3,05 m + Tuile de 600 mm + Contrepoids de 8 250 kg	9,0 m kg																*6 440	*6 440	5,62		
	7,5 m kg								*7 110	*7 110							*5 720	*5 720	7,13		
	6,0 m kg								*7 500	*7 500	*7 200	5 860					*5 470	5 140	8,08		
	4,5 m kg								*14 760	*14 760	*10 320	*10 320	*8 510	8 140	*7 600	5 730		*5 460	4 490	8,68	
	3,0 m kg								*13 120	11 890	*9 820	7 720	*8 240	5 530				*5 630	4 160	8,98	
	1,5 m kg								*15 310	11 150	*11 020	7 350	8 310	5 330	6 310	4 070		*6 010	4 050	9,03	
	0,0 m kg								*16 150	10 810	*11 440	7 100	8 150	5 190				6 430	4 130	8,82	
	-1,5 m kg								*10 590	*10 590	*15 880	10 740	*11 320	7 000	8 090	5 130			6 950	4 450	8,34
	-3,0 m kg								*17 570	*17 570	*14 660	10 830	*11 080	7 040	8 160	5 200			8 110	5 170	7,53
-4,5 m kg								*16 210	*16 210	*12 110	11 110	*8 840	7 260					*8 190	6 850	6,26	
Flèche de 6,2 m + Balancier de 3,7 m + Tuile de 600 mm + Contrepoids de 8 250 kg	9,0 m kg																*4 970	*4 970	6,56		
	7,5 m kg																				
	6,0 m kg																				
	4,5 m kg																				
	3,0 m kg																				
	1,5 m kg																				
	0,0 m kg																				
	-1,5 m kg																				
	-3,0 m kg																				
-4,5 m kg																					
-6,0 m kg																					
Flèche de 6,2 m + Balancier de 3,7 m + Tuile de 600 mm + Contrepoids de 8 250 kg	9,0 m kg																				
	7,5 m kg																				
	6,0 m kg																				
	4,5 m kg																				
	3,0 m kg																				
	1,5 m kg																				
	0,0 m kg																				
	-1,5 m kg																				
	-3,0 m kg																				
-4,5 m kg																					
-6,0 m kg																					
Flèche de 6,2 m + Balancier de 3,05 m + Tuile de 600 mm + Contrepoids de 8 250 kg + lame bulldozer	9,0 m kg																				
	7,5 m kg																				
	6,0 m kg																				
	4,5 m kg																				
	3,0 m kg																				
	1,5 m kg																				
	0,0 m kg																				
	-1,5 m kg																				
	-3,0 m kg																				
-4,5 m kg																					
Flèche de 6,2 m + Balancier de 3,05 m + Tuile de 600 mm + Contrepoids de 8 250 kg + lame bulldozer	9,0 m kg																				
	7,5 m kg																				
	6,0 m kg																				
	4,5 m kg																				
	3,0 m kg																				
	1,5 m kg																				
	0,0 m kg																				
	-1,5 m kg																				
	-3,0 m kg																				
-4,5 m kg																					
-6,0 m kg																					
Flèche de 6,2 m + Balancier de 3,7 m + Tuile de 600 mm + Contrepoids de 8 250 kg + lame bulldozer	9,0 m kg																				
	7,5 m kg																				
	6,0 m kg																				
	4,5 m kg																				
	3,0 m kg																				
	1,5 m kg																				
	0,0 m kg																				
	-1,5 m kg																				
	-3,0 m kg																				
-4,5 m kg																					
-6,0 m kg																					

Notes: 1. Capacité de levage en mode de travail "Fine Mode-F" (Suppression).

2. Les charges ci-dessus sont conformes aux normes SAE J1097 et ISO 10567 concernant la capacité de levage des pelles hydrauliques.

3. Les charges nominales ne dépassent pas 87% de la capacité de levage hydraulique ou 75% de la charge de basculement.

4. Les charges nominales accompagnées d'un astérisque (*) sont limitées par la capacité de levage hydraulique plutôt que par la charge de basculement.

EQUIPEMENT STANDARD

Moteur

Turbodiesel 4 temps, refroidi par eau, à injection directe et refroidisseur d'air de suralimentation conforme à la norme européenne Phase IIIA
Filtre à air avec indicateur de colmatage
Réchauffeur d'air d'admission
Arrêt moteur à commande électrique
Filtre à carburant et séparateur d'eau
Pompe de remplissage de carburant : 50 l/min, arrêt automatique
Alternateur, 80 A

Système de commande électrique/électronique

Contronics :
- Système avancé de sélection de mode
- Système d'autodiagnostic
Indication de l'état de la machine
Régulation de puissance avec détection du régime du moteur
Ralenti automatique
Fonction surpression commandée par touche
Sécurité arrêt/démarrage
Ecran couleur LCD réglable
Interrupteur principal
Prévention redémarrage moteur
Puissant éclairage halogène :
- 1 projecteur sur le châssis
- 2 projecteurs sur la flèche
Batteries, 2 x 12 V / 150 Ah
Démarreur, 24 V / 5,5 kW

Système hydraulique

Clapet de sécurité en cas de rupture de flexible : flèche
Alarme de surcharge

Système hydraulique à détection automatique de charge
- Système de cumul de débit
- Flèche prioritaire
- Balancier prioritaire
- Orientation prioritaire
Valves de régénération, flèche et balancier
Valves antirebond, couronne d'orientation
Valves de maintien : flèche et balancier
Plusieurs étages de filtration
Vérins de flèche
Vérins munis de butées de fin de course
Vérins munis de joints empêchant toute pénétration d'impuretés
Distributeur hydraulique auxiliaire
Moteurs de translation à deux vitesses avec changement automatique
Huile hydraulique longue durée, ISO VG 46

Tourelle

Marchepied d'accès avec main-courante
Contrepoids pleine hauteur : 8 250 kg
Espace de rangement pour les outils
Passerelle de service antidérapante
Tôle de protection inférieure (4,5 mm)

Cabine et aménagement intérieur

Siège chauffant avec habillage tissu
Leviers de commande avec 4 commutateurs chacun
Pédales de translation complétées par des leviers de commande manuelle
Chauffage & climatisation à commande automatique
Cabine montée sur amortisseurs hydrauliques
Siège conducteur et console de leviers réglables
Autoradio stéréo AM/FM avec lecteur de CD et entrée MP3, y compris antenne intégrée pare-brise

Levier de verrouillage de sécurité du système hydraulique

Caméra de vision arrière

Équipement de la cabine toutes saisons insonorisée :

- Porte-gobelet
- Serrures de portes
- Tapis de sol
- Avertisseur sonore
- Grande surface de rangement
- Pare-brise du type relevable
- Moitié inférieure de pare-brise amovible
- Ceinture de sécurité à enrouleur
- Vitres de sécurité, légèrement teintées
- Ecran antipluie
- Pare-soleil AV, toit, AR
- Essuie-glace avec lave-glace et fonction intermittence

Montage préparé pour kit antivandalisme
Clé unique

Châssis porteur

Réglage hydraulique de la largeur de voie
Maillons de chenilles graissés et étanches
Guide-chaîne
Tôle de protection inférieure (renforcée 10 mm)

Tuiles de chenilles

Tuiles de chenilles à triple arête

Équipement excavateur

Flèche de 6,2 m
Balancier de 3,05 m

Entretien

Kit d'outillage, entretien quotidien
CareTrack

EQUIPEMENTS EN OPTION

Moteur

Chauffage : 240 V
Réchauffeur de liquide de refroidissement à gazole, 10 kW, programmable
Séparateur d'eau avec chauffage
Ventilateur réversible

Système électrique

Eclairage supplémentaire
- 2 projecteurs sur la cabine
- 1 projecteur sur la tourelle
Eclairage supplémentaire (uniquement sur le devant de la cabine)
- 1 projecteur sur la cabine
Système antivol
Gyrophare
Avertisseur sonore de translation

Système hydraulique

Clapet de sécurité en cas de rupture de flexible : balancier
Conduits hydrauliques :
- Système de gestion d'outil (jusqu'à 20 mémoires programmables)

- Marteau & cisaille, débit 1 et 2 pompes
- Marteau & cisaille, pré-réglage variable du débit et de la pression
- Filtre de retour supplémentaire
- Équipement de talutage & rotateur
- Pince
- Conduit de retour de fuites d'huile (vidange)
- Conduits, porte-outil à accouplement rapide
Porte-outil Volvo à verrouillage hydraulique (S2, UQF29)
Huile hydraulique longue durée, ISO VG 32
Huile hydraulique longue durée, ISO VG 68
Huile hydraulique, biodégradable 32
Huile hydraulique, biodégradable 46
Position flottante de flèche
Modification de la grille de commande pilote

Cabine et aménagement intérieur

Siège avec habillage tissu
Siège chauffant avec habillage tissu et suspension pneumatique
Lever de commande proportionnel
Structure de protection contre les chutes d'objets, montée sur la cabine (FOG)

Structure de protection contre les chutes d'objets montée sur la cabine (FOPS)

Grille de protection, pare-brise
Kit antivandalisme
Clé spécifique
Cendrier et allume-cigare
Pédale de translation en ligne droite
Toit ouvrant

Châssis porteur

Guide-chaîne intégral
Lame bulldozer (tuile de 600 mm)

Lame bulldozer

Tuiles de chenilles de 600/700/800/850 mm, à triple arête
Tuile de chenille de 600 mm, à double arête

Équipement excavateur

Balancier 2,55 m, 3,7 m
Bielle avec œillet de levage
Palier avec intervalle de graissage prolongé

Entretien

Kit d'outillage

Les équipements standards et optionnels peuvent varier selon les pays. Veuillez contacter votre concessionnaire Volvo le plus proche pour en savoir plus.

VOLVO CONSTRUCTION EQUIPMENT

ARAG

ARAG Bau AG

Zinggen

6166 Hasle LU

www.arag-bau.ch

Tel. 058 710 00 00

Baumaschinen-Rent

Volvo Construction Equipment est différent. La conception, la fabrication et l'entretien de nos machines font toute la différence. Une différence héritée d'une tradition de plus de 180 ans. Un héritage consistant à penser d'abord aux utilisateurs des machines. A toujours rechercher les moyens d'améliorer leur sécurité, leur confort et leur productivité. A nous soucier d'un environnement que nous partageons tous. Le fruit de cette philosophie est une gamme toujours plus étendue de machines et un réseau de support technique d'envergure mondiale dont la mission est de vous aider à en faire encore plus. Partout au monde, nos clients sont fiers d'utiliser des machines Volvo.

A noter toutefois que tous nos produits ne sont pas disponibles sur tous les marchés. Dans le cadre de notre politique d'amélioration continue de nos produits, nous nous réservons par ailleurs le droit de modifier sans préavis spécifications et caractéristiques. A noter par ailleurs que les illustrations ne montrent pas nécessairement la version standard de la machine.

VOLVO

Volvo Construction Equipment
www.volvoce.com

Ref. No 20000612-A
2012.07
Volvo, Global Marketing

French-31
EXC