

Français

SW6

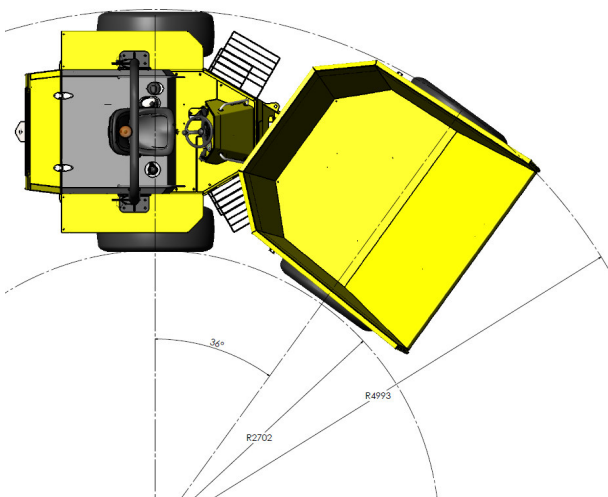
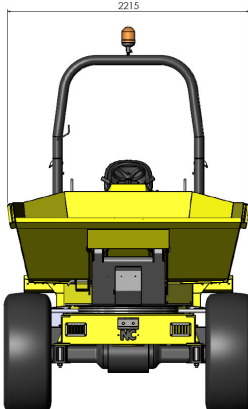
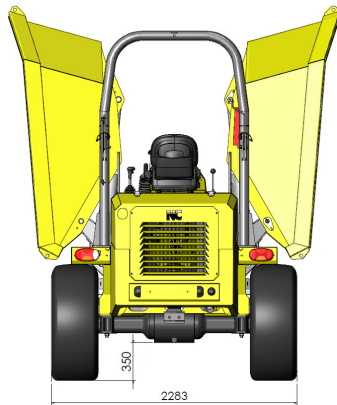
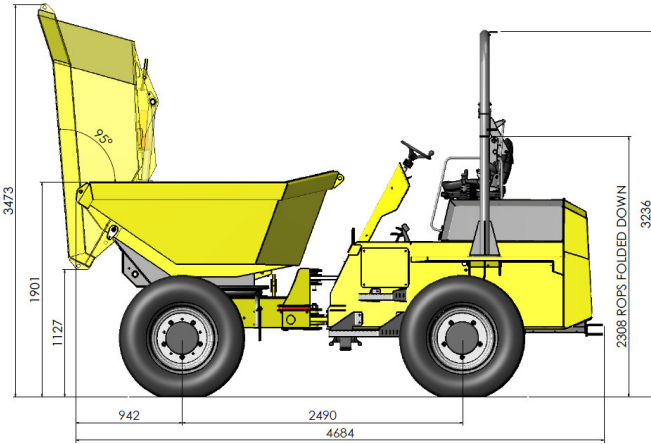

CAPACITÉS :

Charge utile max	6'000 kg
Poids vide	4'580 kg
En dôme	3'150 l
À ras bord	2'215 l
Eau	1'645 l

MOTEUR :

Marque / Modèle	Deutz TCD 3.6
Cylindrée	3.6 l
Puissance	74.4 kW à 2200 tr/min
Couple max	410 Nm à 1600 tr/min
Carburant	Diesel
Emissions	97/68/EC.

TRANSMISSION :

Convertisseur de couple
4 vitesses en marche avant et arrière
4 roues motrices en permanence

CARACTERISTIQUES D'ENTRAÎNEMENT :

Marche avant / arrière	1 ^{ère} vitesse 0-4.5 km/h
	2 ^{ème} vitesse 0-7.0 km/h
	3 ^{ème} vitesse 0-14 km/h
	4 ^{ème} vitesse 0-27 km/h

Angle de braquage	+/- 36°
Rayon de braquage	9.99 m
Aptitude en pente	50%
Pneus	405/70 R20 (profilé pour traction)
Direction	Circuit de direction prioritaire
Freins	Multi-disques à bain d'huile monté sur l'essieu avant
Frein de stationnement	Frein à main mécanique (coupure de l'hydrostatique)

EMISSION SONORE

LWA	103 dB (A)
LPA	85 dB (A)

CAPACITÉS DES RÉSERVOIRS :

Carburant	70 l
Hydraulique	70 l

BENNE :

Commandée par joystick
Basculement de la benne par commande hydraulique jusqu'à 95°.
Pivotement de la benne à 180° pour faciliter le déversement le long des tranchées.
Verrouillage automatique de la benne en position centrale lors des déplacements.
Acier haute résistance entièrement soudée. Tôle de fond de 6mm d'épaisseur.
Parois latérales avec parties supérieures renforcées.

INSTALLATION ÉLECTRIQUE :

Type de batterie : 12V, 185Ah 1000cca
Câblage muni de gaines de protection
Avertisseur sonore en marche arrière.

INSTALLATION HYDRAULIQUE :

Regard pour vérifier le niveau.
Filtre de retour facile d'accès au-dessus du réservoir.

SIÈGES ET CONTRÔLE

Siège réglable à suspension, accessible des deux côtés, avec ceinture de sécurité.
Des marches galvanisées donnent accès à la plateforme de pilotage.
Pédale de frein extra-large.
Tableau de bord pour toutes les fonctions muni de témoins lumineux bien visibles.
Console centrale en acier pour une protection supplémentaire des jambes.
Lever de commande des vitesses sur la colonne de direction.
Plateforme de pilotage équipée de bandes antidérapantes

ACCÈS POUR LES SERVICES :

Bonne accessibilité pour entretien et maintenance
Capot moteur basculable et verrouillable.

imprimé par www.arag-bau.ch

ARAG ARAG Bau AG
Zinggen
6166 Hasle LU
www.arag-bau.ch
Tel. 058 710 00 00

Baumaschinen-Rent