

NEW HOLLAND

Deutsch

MH City



NENNLEISTUNG

87 kW - 117 PS

EINSATZGEWICHT (MAX)

15337 kg

LÖFFELINHALT

0,32 - 0,88 m³

gedruckt von www.arag-bau.ch

ARAG
ARAG Bau AG
Zürigen
8166 Habs LU
www.arag-bau.ch
Tel. 058 710 00 00
Baumaschinen-Rent

 **NEW HOLLAND**

LEISTUNG DURCH ERFAHRUNG

MH City





- NEUESTE TECHNOLOGIEN
- HÖCHSTER KOMFORT
- EINFACHE BEDIENUNG
- HERVORRAGENDE LEISTUNGEN



HYDRAULIK - INTELLIGENT UND LEISTUNGSTARK

Bei den neuen O&K Mobilbaggern kann die Motorleistung ohne Überlastung des Motors immer zu 100% ausgelastet werden. Dafür sorgt ein intelligentes elektronisches Regel- und Überwachungssystem mit drei Hydraulikpumpen. Eine separate Schwenkpumpe ermöglicht größte Präzision und Produktivität bei der Arbeit. Durch permanenten Abgleich der eingespeicherten Soll-Daten mit den Ist-Werten arbeiten Motor und Pumpen stets auf optimalem Niveau. Durch dieses System sind Simultanbewegungen aller Funktionen möglich.

AUSRÜSTUNG - ROBUST UND VIELSEITIG

Den vielfältigen Aufgaben auf der Baustelle entsprechend sind verschiedene Ausleger und Stiele verfügbar. Maximale Leistung bietet der neue Verstellausleger mit neu entwickelter Kinematik. Ein großzügig dimensionierter Nackenzylinder sorgt für exzellente Hubleistungen. Ebenso bietet der neue Ausleger noch mehr Reichweite und Grabtiefe. Außerdem verfügt die Ausrüstung über hohe Aus- und Losbrechkräfte. Dank elektrohydraulischer Vorsteuerung sind Feinsteuerbarkeit und Präzision der Bewegungen optimiert worden.

CNH - DIESELMOTOR - SPARSAM UND LANGLEBIG

Die neuen O&K-Mobilbagger sind mit leistungsstarken 4-Zylinder CNH-Dieselmotoren mit Direkteinspritzung ausgestattet. Niedrige Leerlaufdrehzahlen und flache Drehmomentkurven bewirken einen äußerst geringen Verbrauch und höchste Zuverlässigkeit. Abgasturbolader und Ladeluftkühler sorgen für eine bessere Verbrennung, die neben einer Leistungssteigerung auch eine niedrigere Schadstoffemission zur Folge hat.

WARTUNG - LEICHT UND SCHNELL

Alle Aggregate sind gut zugänglich und sowohl von der Serviceplattform als auch vom Boden aus zu warten. Langzeitgeschmierte Komponenten, wie z.B. die voll gekapselte Kugeldrehverbindung sorgen für lange Wartungsintervalle.

UNTERWAGEN - ROBUST UND VARIABEL

Die neuen Unterwagen zeichnen sich durch eine modulare Bauweise aus, die eine flexible Anpassung an Kundenbedürfnisse ermöglicht. Der robuste, verwindungssteife Rahmen in Kastenbauweise ist robotergeschweißt. Die Gelenkwelle bietet viel Bodenfreiheit und wird darüber hinaus auch geteilt mit Zwischenlager angeboten, wodurch noch mehr Geländegängigkeit entsteht und Geschwindigkeiten bis zu 30 km/h möglich werden. Ebenso gewährleistet das an der Hinterachse angeflanschte Lastschaltgetriebe große Bodenfreiheit und hervorragende Traktion.

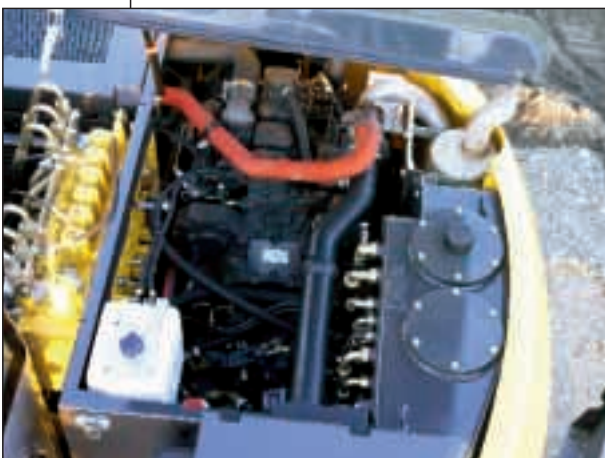

BAGGER



Ungünstigsten Wetterbedingungen. Durch Schiebemechanismen im oberen und unteren Teil der Frontscheibe sowie einem Schiebefenster in der Fahrertür läßt sich die Luftzufuhr von außen individuell den Witterungsverhältnissen entsprechend regulieren.

COCKPIT - KOMFORTABEL UND GERÄUMIG

Eine geräumige, schallgedämmte Komfort-Kabine ermöglicht gesundes, ermüdungsfreies Arbeiten: der ergonomische Fahrersitz ist individuell höhenverstellbar, die Konsolen sind mit dem Fahrersitz verschiebbar. Das Ein- und Aussteigen wird durch eine verstellbare Lenksäule erleichtert. Alle Bedienelemente sind übersichtlich angeordnet und leicht zu betätigen. Ein Multifunktionsdisplay mit Menüführung erlaubt die schnelle Einstellung der gewünschten Arbeitsmodi. Die neue Luftführung in der Kabine gewährleistet ein optimales Raumklima auch bei

MULTIFUNKTIONSDISPLAY - EINFACH ZU BEDIENEN

Das neue Multifunktionsdisplay dient der Steuerung und Überwachung sämtlicher Arbeitsabläufe. Mit einfacher Menüführung können bis zu 12 individuell vorprogrammierte Arbeitsgeräte und Leistungsstufen genau definiert und angewählt werden. Die Arbeitsbereiche lassen sich bestimmen und die Arbeitsempfindlichkeit einstellen. Hier werden auch Fehler diagnostiziert und angezeigt. Ebenso läßt sich hier vom Cockpit aus mit einem entsprechenden Testgerät die Hydraulik prüfen.



TECHNISCHE DATEN



MOTORE

Leistung (ISO14396)	87 kW/118 PS
Leistung (ISO 9249)	80 kW/109 PS
Hersteller/Modell	CNH TAA - 2V - 3,9 I
Typ	4-Zylinder, Turbolader mit Direkteinspritzung und Intercooler
Drehzahl	2000 U/min
Hub x Bohrung	102 x 120 mm

Die neueste Generation der O&K Familie Motoren erfüllen die Anforderungen der Euronorm TIER 2.

Moderne Technik, leise, mit geringem Verbrauch und hoher Zuverlässigkeit für reduzierte Betriebs- und Unterhaltskosten. Die automatische Drehzahlsteuerung für den Leerlauf kann manuell abgeschaltet werden.



ELEKTRISCHE ANLAGE

Betriebsspannung	24 V
Batterien	2 x 12 V - 100 Ah
Lichtmaschine	70 A

Automatische Batterieabschaltung und 12 V Steckdose in der Kabine.



HYDRAULIKSYSTEM

Hauptpumpen	3 Axialkolbenpumpen mit variablem Förderstrom
Maximale Fördermenge	2 x 125 + 80 l/min
Maximaler Druck Arbeitsausrüstung, mit Power Boost	345/370 bar
Maximaler Druck Fahrmotoren	370 bar
Maximaler Druck Schwenkwerk	390 bar

Das elektrohydraulisch gesteuerte PMS System überwacht die beiden Hauptpumpen, die Schwenkpumpe (separater Schwenkkreislauf), und reguliert die benötigte Motorleistung nach Bedarf. Es bietet 7 vorwählbare Leistungsstufen (4 Stufen für Graben, 3 Stufen für Heben) inklusive einer Betriebsart für Feinplanieren. Bei Hubarbeiten wird der Power Boost automatisch zugeschaltet. In allen anderen Betriebsarten kann der Power Boost für 8 Sekunden aktiviert werden.



SCHWENKANTRIEB

Schwenkgeschwindigkeit	9,5 U/min
Schwenkmoment	38 kNm

Die Schwenkfunktion wird über einen separaten Hydraulikkreis gesteuert. Die integrierte, hydrostatische Schwenkbremse ist in 3 Stufen einstellbar.



KABINE

- Geräumiger, ergonomisch gestalteter Arbeitsplatz mit getöntem Sicherheitsglas und hervorragender Rundumsicht
- Geteilte Frontscheibe, teilweise oder komplett einschiebbar mit transparentem Regenschutz
- Großes Dachfenster mit Sonnenschutz
- Voll einstellbarer, luftgefederter Fahrersitz
- Lenksäule mit stufenlos verstellbarer Neigung
- Außergewöhnlich leiser Kabinenraum im "Softdesign"

- Elektrohydraulische Bedienelemente und Pedale
- Große LCD-Displays mit integrierter Anzeige für Betriebsarten, automatischer Diagnosefunktion und Anzeige der Betriebszustände.
- Fahrtrichtung vorwärts/rückwärts/Neutralstellung
- Bedienung von Arbeitsausrüstung/Planierschild/Abstützung
- Feinplanieren
- Automatische Krafterhöhung (Power Boost)
- Hydraulikoptionen/Anbaugerätfunktionen



FAHRANTRIEB

Maximale Fahrgeschwindigkeit Geländestufe	8 km/h
Maximale Geschwindigkeit Straßenfahrt	20 oder 30 km/h
Maximale Zugkraft bei Geländefahrt	91 kN

Der modular aufgebaute Unterwagen mit verbolzten Abstütungen oder Planierschild ermöglicht die vielfältigsten Kombinationsmöglichkeiten. Die einzelnen Abstütungen und das Planierschild (vorn/hinten und rechts/links) werden voll unabhängig per Schalter und Joystick bedient.

Die Pratzen mit großer Aufstandsfläche sind wahlweise verriegelbar und verleihen der Maschine beste dynamische Stabilität bei lockeren Bodenverhältnissen, und bei Einsätzen auf harten Oberflächen. Die großvolumige, Werkzeugbox im rechten Aufstieg ist Standard. Automatische Pendelachssperrung auf der Vorderachse.



BREMSSYSTEM

Automatisch, wenn der Fuß vom Pedal genommen wird, aktiviert sich die effektiv, aber feinfühlig einsetzende Lamellen-Betriebsbremse. Der Fahrer kann sich vollkommen auf seinen Arbeitseinsatz konzentrieren.



LENKUNG

SHydraulische Lenkung mit Notlenkeigenschaften System	ORBITROL
Lenkpumpe	Zahnradpumpe



BEREIFUNG

4-fach Bereifung	18 - 19.5 XF
8-fach Bereifung mit Zwischenringen	10.00 - 20



FÜLLMENGEN

Motor	Liter
Motoröl	16,0
Kühlfüssigkeit	26,0
Kraftstofftank	210,0
Hydrauliköl	110,0
Schwenkkreis	5,5

VERSTELLAUSRÜSTUNG

ABMESSUNGEN (mm) - BETRIEBSGEWICHT

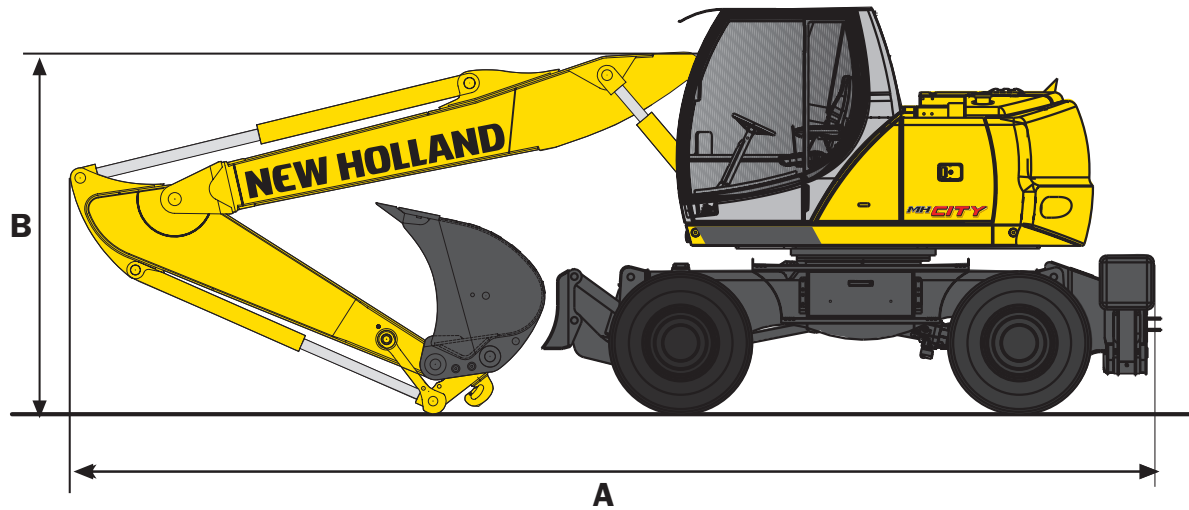

STIEL	mm	2000	2300	2600
A Max. Länge	mm	7673	7675	7637
B Höhe bis Ausrüstungsoberkante	mm	2842	2828	3034

STIEL (mm)	2 PRATZEN VORN ODER HINTEN (kg)	PL.SCHILD HINTEN (kg)	PL.SCHILD HINTEN / 2 PRATZEN (kg)
2000	14766	14295	15237
2300	14816	14345	15287
2650	14866	14395	15337

REICHWEITEN

STIEL	mm	2000	2300	2600
A max. Einsteckhöhe	mm	9300	9400	9600
B max. Ausschütthöhe	mm	6800	6900	7100
H min. Schwenkradius	mm	2600	2500	2600
C max. Grabtiefe	mm	4800	5100	3400
D max. Senkrechte Grabtiefe	mm	3700	3900	4000
E max. Grabtiefe bei 2,4 m (8") breiter Sohle	mm	4700	5000	5300
F max. Reichweite	mm	8400	8600	8900
G max. Reichweite auf Standebene	mm	8100	8400	8700
Losbrechkraft (370 bar)	kN	91,4	91,4	91,4
Reißkraft (370 bar)	kN	67,0	61,3	56,5

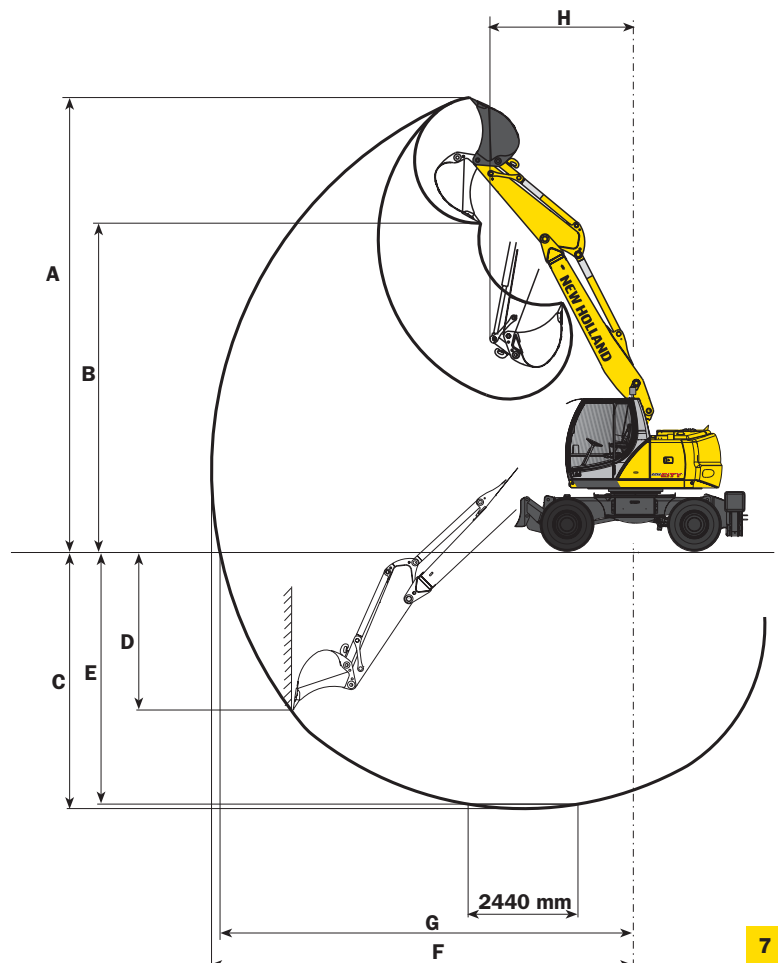

MONOBLOCKAUSLEGER

ABMESSUNGEN (mm) - BETRIEBSGEWICHT

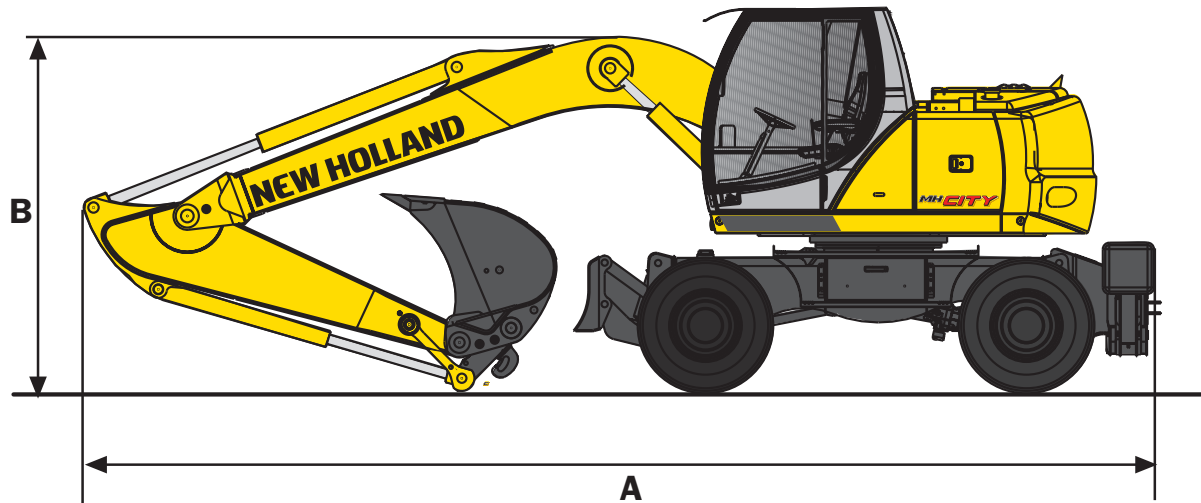

STIEL	mm	2000	2300	2600
A Max. Länge	mm	7572	7606	7578
B Höhe bis Ausrüstungsoberkante	mm	2847	2977	3235

STIEL (mm)	2 PRATZEN VORN ODER HINTEN (kg)	PL.SCHILD HINTEN (kg)	PL.SCHILD HINTEN / 2 PRATZEN (kg)
2000	14269	13798	14740
2300	14319	13848	14790
2650	14369	13898	14840

REICHWEITEN

STIEL	mm	2000	2300	2600
A max. Einsteckhöhe	mm	8400	8400	8600
B max. Ausschütthöhe	mm	6000	6000	6200
H min. Schwenkradius	mm	3000	3000	3000
C max. Grabtiefe	mm	4800	5100	5400
D max. Senkrechte Grabtiefe	mm	3600	3600	3900
E max. Grabtiefe bei 2,4 m (8") breiter Sohle	mm	4600	4900	5200
F max. Reichweite	mm	8200	8400	8700
G max. Reichweite auf Standebene	mm	8000	8200	8500
Losbrechkraft (370 bar)	kN	91,4	91,4	91,4
Reißkraft (370 bar)	kN	67,0	61,3	56,5

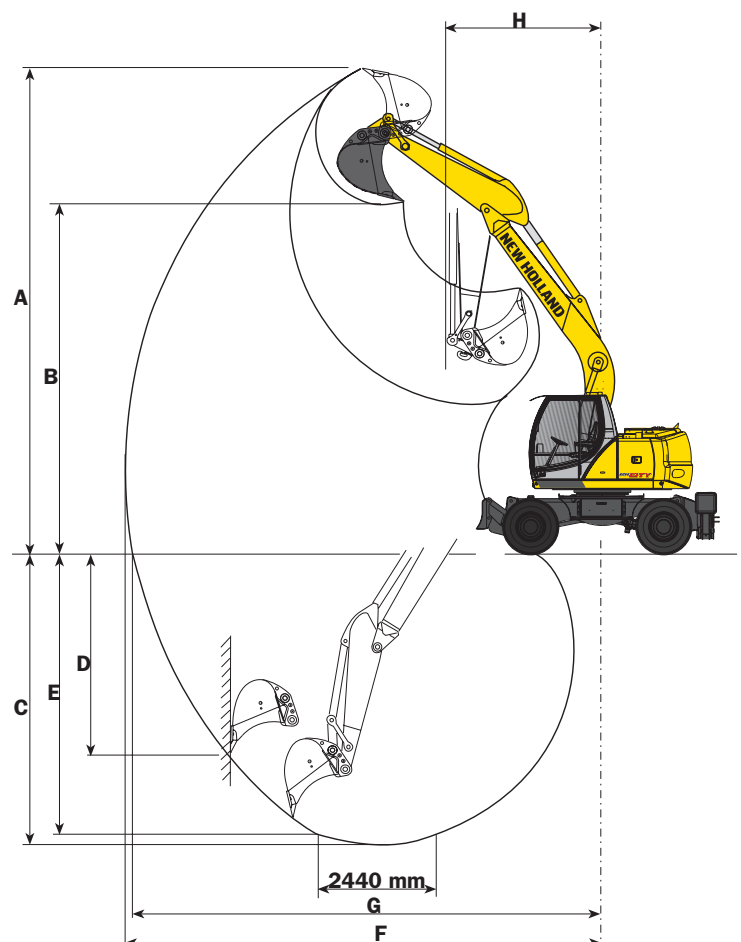

STIEL 2,60 m

MIT BEREIFUNG 10.00 - 20

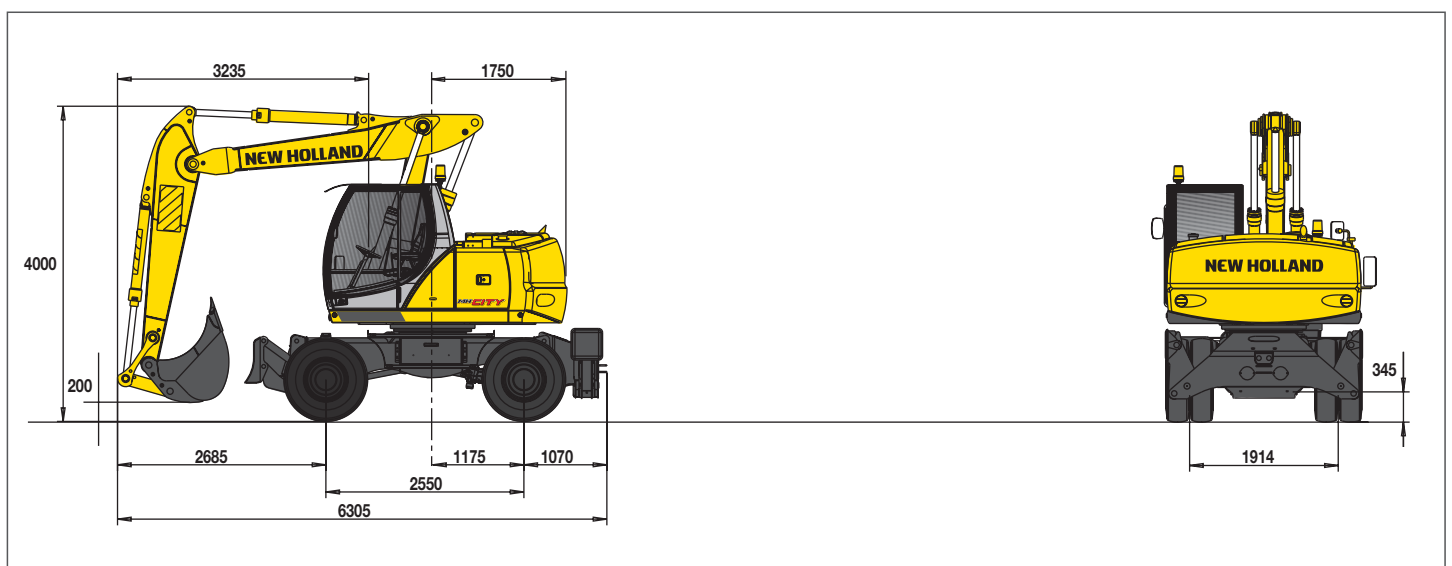
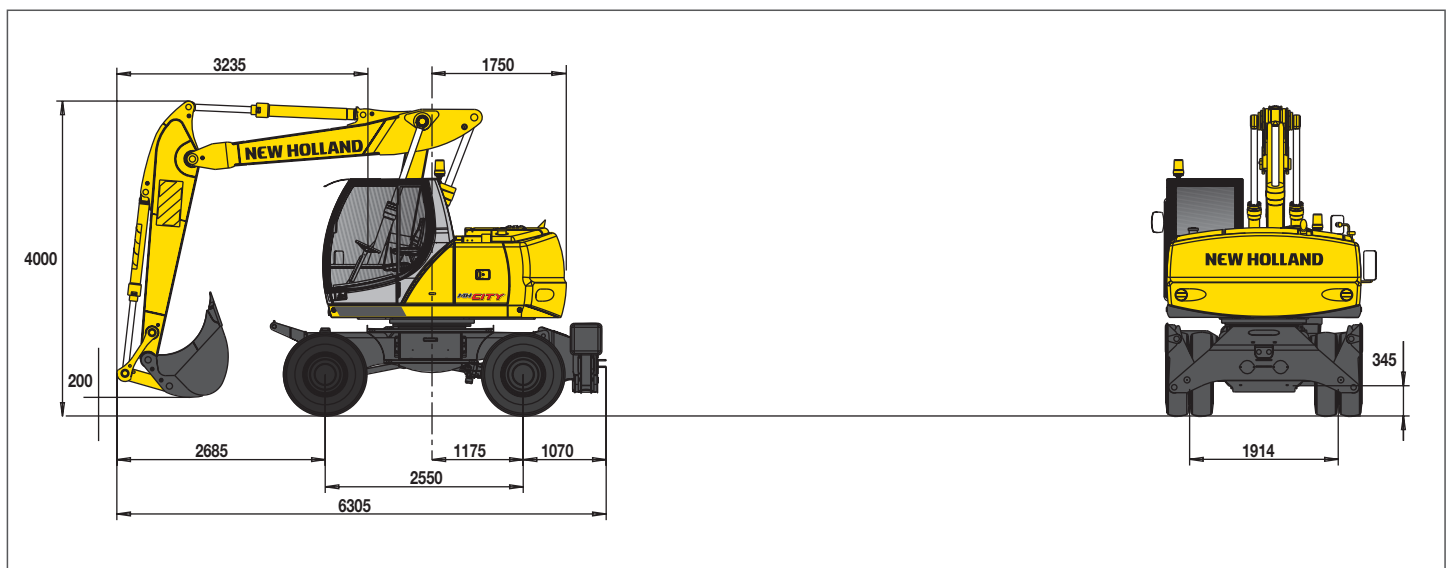
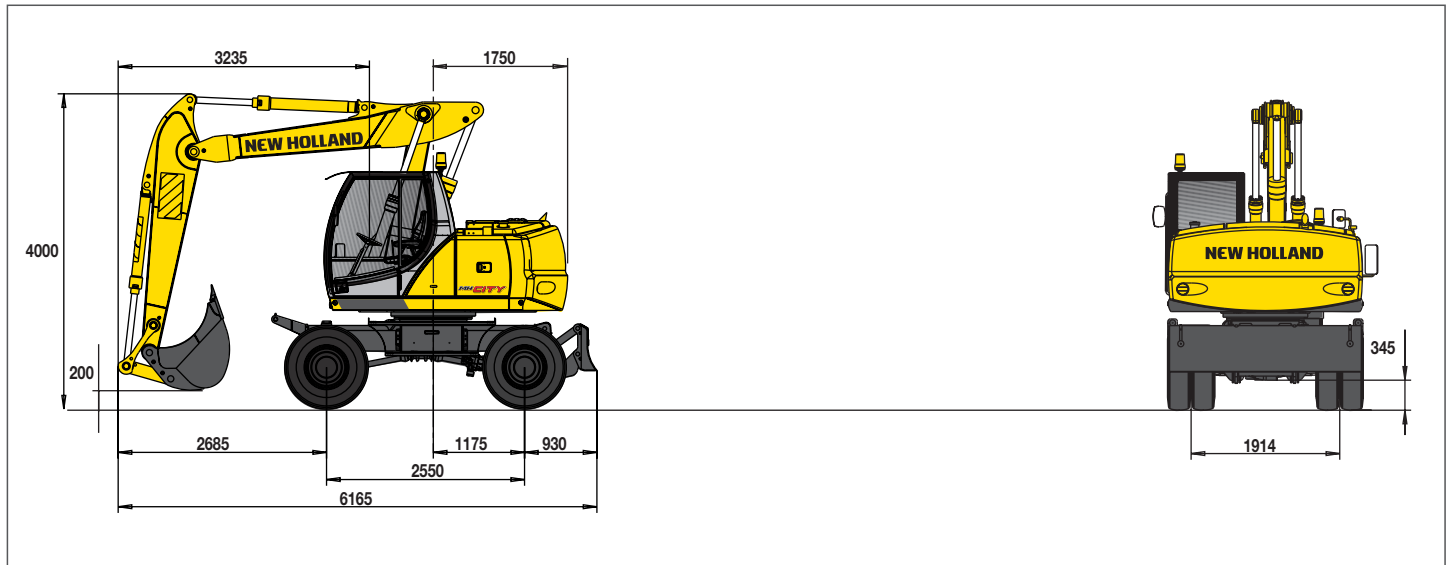

VERSTELLAUSRÜSTUNG - HUBKRÄFTE

PLANIERSCHILD

WERTE IN t

STIEL: 2000 mm

Tieföffel (CECE): 0,64 m³

PLANIERSCHILD / UNABGESTÜTZT

HÖHE	ARBEITSRADIUS										
	3,0 m		4,5 m		6,0 m		7,5 m		Längs	Quer	Max Reichweite
7,5 m									2,0*	2,0*	4,3
6,0 m			3,3*	3,1					1,6*	1,6*	5,9
4,5 m			4,1*	3,1	3,0	1,8			1,5*	1,3	6,8
3,0 m	9,5	5,5	4,8	3,0	3,0	1,8			1,5*	1,1	7,3
1,5 m	9,4	5,4	4,8	2,9	2,9	1,7			1,7*	1,0	7,4
0,0 m	9,5	5,1	4,7	2,7	2,7	1,5			1,9	1,0	7,1
-1,5 m	9,1	4,7	4,3	2,4	2,6	1,4			2,2	1,2	6,5
-3,0 m	8,7	4,5	4,1	2,2					3,0	1,6	5,4
-4,5 m											

PLANIERSCHILD / ABGESTÜTZT

HÖHE	ARBEITSRADIUS										
	3,0 m		4,5 m		6,0 m		7,5 m		Längs	Quer	Max Reichweite
7,5 m									2,0*	2,0*	4,3
6,0 m			3,3*	3,3*					1,6*	1,6*	5,9
4,5 m			4,1*	3,5	3,1*	2,1			1,5*	1,5*	6,8
3,0 m	9,6*	6,5	5,9*	3,4	4,2*	2,0			1,5*	1,3	7,3
1,5 m	11,2*	6,3	7,4*	3,4	4,8	1,9			1,7*	1,2	7,4
0,0 m	13,0*	6,0	8,0	3,1	4,7	1,8			2,0*	1,2	7,1
-1,5 m	14,8*	5,6	8,0	2,8	4,6	1,6			2,7*	1,4	6,5
-3,0 m	14,5*	5,4	7,8	2,7					4,5*	2,0	5,4
-4,5 m											

STIEL: 2300 mm

Tieföffel (CECE): 0,64 m³

PLANIERSCHILD / UNABGESTÜTZT

HÖHE	ARBEITSRADIUS										
	3,0 m		4,5 m		6,0 m		7,5 m		Längs	Quer	Max Reichweite
7,5 m			1,9*	1,9*					1,5*	1,5*	4,7
6,0 m			2,8*	2,8*	1,7*	1,7			1,3*	1,3*	6,2
4,5 m			3,5*	3,0	2,9	1,8			1,2*	1,2	7,0
3,0 m	8,6*	5,5	4,8	2,9	3,0	1,8			1,3*	1,0	7,5
1,5 m	9,3	5,3	4,8	2,9	2,9	1,7	1,7*	0,9	1,4*	0,9	7,6
0,0 m	9,4	5,1	4,7	2,7	2,7	1,5			1,7*	0,9	7,3
-1,5 m	9,1	4,7	4,4	2,4	2,6	1,3			2,1	1,0	6,8
-3,0 m	8,7	4,4	4,1	2,2					2,7	1,4	5,7
-4,5 m											

PLANIERSCHILD / ABGESTÜTZT

HÖHE	ARBEITSRADIUS										
	3,0 m		4,5 m		6,0 m		7,5 m		Längs	Quer	Max Reichweite
7,5 m			1,9*	1,9*					1,5*	1,5*	4,7
6,0 m			2,8*	2,8*	1,7*	1,7*			1,3*	1,3*	6,2
4,5 m			3,5*	3,4	2,9*	2,1			1,2*	1,2*	7,0
3,0 m	8,6*	6,5	5,6*	3,4	3,9*	2,1			1,3*	1,2	7,5
1,5 m	11,2*	6,2	7,1*	3,3	4,8	2,0	1,7*	1,1	1,4*	1,1	7,6
0,0 m	12,7*	6,1	8,0	3,2	4,7	1,8			1,7*	1,1	7,3
-1,5 m	14,6*	5,6	8,1	2,9	4,6	1,6			2,3*	1,3	6,8
-3,0 m	14,8*	5,3	7,8	2,6					3,9*	1,7	5,7
-4,5 m											

STIEL: 2600 mm

Tieföffel (CECE): 0,64 m³

PLANIERSCHILD / UNABGESTÜTZT

HÖHE	ARBEITSRADIUS										
	3,0 m		4,5 m		6,0 m		7,5 m		Längs	Quer	Max Reichweite
7,5 m			2,1*	2,1*					1,2*	1,2*	5,2
6,0 m					1,9*	1,8			1,0*	1,0*	6,6
4,5 m			2,8*	2,8*	2,6*	1,8			1,0*	1,0*	7,4
3,0 m	7,7*	5,6	4,7	2,9	3,0	1,8	1,8*	1,0	1,0*	0,9	7,8
1,5 m	9,3	5,3	4,7	2,8	2,9	1,7	1,8	0,9	1,1*	0,8	7,9
0,0 m	9,3	5,2	4,7	2,7	2,8	1,6	1,7	0,9	1,3*	0,8	7,7
-1,5 m	9,1	4,7	4,4	2,5	2,6	1,4			1,8*	0,9	7,1
-3,0 m	8,8	4,5	4,1	2,2	2,5	1,3			2,4	1,2	6,2
-4,5 m									10,1	5,0	2,8

PLANIERSCHILD / ABGESTÜTZT

HÖHE	ARBEITSRADIUS										
	3,0 m		4,5 m		6,0 m		7,5 m		Längs	Quer	Max Reichweite
7,5 m			2,1*	2,1*					1,2*	1,2*	5,2
6,0 m					1,9*	1,9*			1,0*	1,0*	6,6
4,5 m			2,8*	2,8*	2,6*	2,1			1,0*	1,0*	7,4
3,0 m	7,7*	6,5	4,8*	3,4	3,5*	2,1	1,8*	1,2	1,0*	1,0*	7,8
1,5 m	11,1*	6,2	6,6*	3,3	4,7*	2,0	2,3*	1,2	1,1*	1,0	7,9
0,0 m	12,2*	6,2	7,9	3,2	4,7	1,9	2,1*	1,1	1,3*	1,0	7,7
-1,5 m	14,1*	5,7	8,1	2,9	4,6	1,6			1,8*	1,1	7,1
-3,0 m	15,0*	5,4	7,8	2,6	4,1*	1,6			2,8*	1,5	6,2
-4,5 m									11,2*	6,0	2,8

Die Werte sind gemäß ISO 10567 für Hydraulikbagger mit angebaurem Tieföffel angegeben und betragen 87% der hydraulischen Hubkraft oder 75% der statischen Kipplast.(*) durch Hydraulikventil begrenzte Werte.

VERSTELLAUSRÜSTUNG - HUBKRÄFTE

ZWEI PRATZEN

WERTE IN t

STIEL: 2000 mm
Tieföffel (CECE): 0,64 m³
2 PRATZEN / UNABGESTÜTZT

HÖHE	ARBEITSRADIUS										Max Reichweite
	3,0 m		4,5 m		6,0 m		7,5 m		Längs	Quer	
	Längs	Quer	Längs	Quer	Längs	Quer	Längs	Quer	Längs	Quer	
7,5 m									2,0*	2,0*	4,3
6,0 m			3,3*	3,2					1,6*	1,6*	5,9
4,5 m			4,1*	3,1	3,1*	1,8			1,5*	1,3	6,8
3,0 m	9,6*	5,7	5,2	3,1	3,2	1,8			1,5*	1,1	7,3
1,5 m	10,0	5,5	5,1	3,0	3,1	1,7			1,7*	1,0	7,4
0,0 m	10,1	5,2	5,0	2,8	3,0	1,6			2,0*	1,0	7,1
-1,5 m	9,7	4,9	4,7	2,5	2,8	1,4			2,4	1,2	6,5
-3,0 m	9,4	4,6	4,5	2,3					3,3	1,7	5,4
-4,5 m											

2 PRATZEN / ABGESTÜTZT

HÖHE	ARBEITSRADIUS										Max Reichweite
	3,0 m		4,5 m		6,0 m		7,5 m		Längs	Quer	
	Längs	Quer	Längs	Quer	Längs	Quer	Längs	Quer	Längs	Quer	
7,5 m									2,0*	2,0*	4,3
6,0 m			3,3*	3,3*					1,6*	1,6*	5,9
4,5 m			4,1*	4,1*	3,1*	2,7			1,5*	1,5*	6,8
3,0 m	9,6*	8,5	5,9*	4,4	4,2*	2,7			1,5*	1,5*	7,3
1,5 m	11,2*	8,3*	7,4*	4,4	4,7	2,6			1,7*	1,7	7,4
0,0 m	13,0*	8,3	7,7	4,2	4,5	2,4			2,0*	1,7	7,1
-1,5 m	14,8*	7,9	7,7	3,9	4,4	2,3			2,7*	2,0	6,5
-3,0 m	14,5*	7,6	7,5	3,7					4,5*	2,7	5,4
-4,5 m											

STIEL: 2300 mm
Tieföffel (CECE): 0,64 m³
2 PRATZEN / UNABGESTÜTZT

HÖHE	ARBEITSRADIUS										Max Reichweite
	3,0 m		4,5 m		6,0 m		7,5 m		Längs	Quer	
	Längs	Quer	Längs	Quer	Längs	Quer	Längs	Quer	Längs	Quer	
7,5 m			1,9*	1,9*					1,5*	1,5*	4,7
6,0 m			2,8*	2,8*	1,7*	1,7*			1,3*	1,3*	6,2
4,5 m			3,5*	3,1	2,9*	1,9			1,2*	1,2	7,0
3,0 m	8,6*	5,7	5,2	3,0	3,2	1,8			1,3*	1,0	7,5
1,5 m	9,9	5,4	5,1	2,9	3,1	1,7	1,7*	1,0	1,4*	0,9	7,6
0,0 m	10,0	5,3	5,1	2,8	3,0	1,6			1,7*	1,0	7,3
-1,5 m	9,7	4,9	4,7	2,5	2,8	1,4			2,3	1,1	6,8
-3,0 m	9,3	4,6	4,5	2,3					3,0	1,5	5,7
-4,5 m											

2 PRATZEN / ABGESTÜTZT

HÖHE	ARBEITSRADIUS										Max Reichweite
	3,0 m		4,5 m		6,0 m		7,5 m		Längs	Quer	
	Längs	Quer	Längs	Quer	Längs	Quer	Längs	Quer	Längs	Quer	
7,5 m			1,9*	1,9*					1,5*	1,5*	4,7
6,0 m			2,8*	2,8*	1,7*	1,7*			1,3*	1,3*	6,2
4,5 m			3,5*	3,5*	2,9*	2,7			1,2*	1,2*	7,0
3,0 m	8,6*	8,5	5,6*	4,4	3,9*	2,7			1,3*	1,3*	7,5
1,5 m	11,2*	8,4	7,1*	4,3	4,6	2,6	1,7*	1,6	1,4*	1,4*	7,6
0,0 m	12,7*	8,4	7,7	4,2	4,5	2,5			1,7*	1,6	7,3
-1,5 m	14,6*	7,9	7,7	3,9	4,4	2,3			2,3*	1,8	6,8
-3,0 m	14,8*	7,5	7,4	3,6					3,9*	2,4	5,7
-4,5 m											

STIEL: 2600 mm
Tieföffel (CECE): 0,64 m³
2 PRATZEN / UNABGESTÜTZT

HÖHE	ARBEITSRADIUS										Max Reichweite
	3,0 m		4,5 m		6,0 m		7,5 m		Längs	Quer	
	Längs	Quer	Längs	Quer	Längs	Quer	Längs	Quer	Längs	Quer	
7,5 m			2,1*	2,1*					1,2*	1,2*	5,2
6,0 m					1,9*	1,9			1,0*	1,0*	6,6
4,5 m			2,8*	2,8*	2,6*	1,9			1,0*	1,0*	7,4
3,0 m	7,7*	5,7	4,8*	3,0	3,2	1,9	1,8*	1,0	1,0*	0,9	7,8
1,5 m	9,9	5,4	5,0	2,9	3,1	1,8	2,0	1,0	1,1*	0,8	7,9
0,0 m	9,9	5,4	5,0	2,8	3,0	1,6	1,9	0,9	1,3*	0,9	7,7
-1,5 m	9,8	4,9	4,8	2,6	2,8	1,4			1,8*	1,0	7,1
-3,0 m	9,4	4,6	4,5	2,3	2,7	1,3			2,6	1,3	6,2
-4,5 m									10,9	5,2	2,8

2 PRATZEN / ABGESTÜTZT

HÖHE	ARBEITSRADIUS										Max Reichweite
	3,0 m		4,5 m		6,0 m		7,5 m		Längs	Quer	
	Längs	Quer	Längs	Quer	Längs	Quer	Längs	Quer	Längs	Quer	
7,5 m			2,1*	2,1*					1,2*	1,2*	5,2
6,0 m					1,9*	1,9*			1,0*	1,0*	6,6
4,5 m			2,8*	2,8*	2,6*	2,6*			1,0*	1,0*	7,4
3,0 m	7,7*	7,7*	4,8*	4,3	3,5*	2,7	1,8*	1,7	1,0*	1,0*	7,8
1,5 m	11,1*	8,3	6,6*	4,3	4,6	2,6	2,3*	1,6	1,1*	1,1*	7,9
0,0 m	12,2*	8,3	7,6	4,2	4,5	2,5	2,1*	1,5	1,3*	1,3*	7,7
-1,5 m	14,1*	7,9	7,7	4,0	4,4	2,3			1,8*	1,6	7,1
-3,0 m	15,0*	7,6	7,4	3,6	4,1*	2,2			2,8*	2,1	6,2
-4,5 m									11,2*	8,7	2,8

Die Werte sind gemäß ISO 10567 für Hydraulikbagger mit angebaute Tieföffel angegeben und betragen 87% der hydraulischen Hubkraft oder 75% der statischen Kipplast.(*) durch Hydraulikventil begrenzte Werte.

VERSTELLAUSRÜSTUNG - HUBKRÄFTE

ZWEI PRATZEN

WERTE IN t

STIEL: 2000 mm

Tieföffel (CECE): 0,64 m³

PLANIERSCHILD / 2 PRATZEN UNABGESTÜTZT

HÖHE	ARBEITSRADIUS										
	3,0 m		4,5 m		6,0 m		7,5 m		Längs	Quer	Max Reichweite
7,5 m									2,0*	2,0*	4,3
6,0 m			3,3*	3,3					1,6*	1,6*	5,9
4,5 m			4,1*	3,2	3,1	1,9			1,5*	1,4	6,8
3,0 m	9,6*	5,8	5,1	3,2	3,1	1,9			1,5*	1,2	7,3
1,5 m	9,8	5,7	5,0	3,1	3,0	1,8			1,7*	1,1	7,4
0,0 m	9,9	5,4	4,9	2,9	2,9	1,6			2,0*	1,1	7,1
-1,5 m	9,6	5,1	4,6	2,6	2,8	1,5			2,4	1,3	6,5
-3,0 m	9,2	4,8	4,4	2,4					3,2	1,8	5,4
-4,5 m											

PLANIERSCHILD / 2 PRATZEN ABGESTÜTZT

HÖHE	ARBEITSRADIUS										
	3,0 m		4,5 m		6,0 m		7,5 m		Längs	Quer	Max Reichweite
7,5 m									2,0*	2,0*	4,3
6,0 m			3,3*	3,3*					1,6*	1,6*	5,9
4,5 m			4,1*	4,1*	3,1*	3,1*			1,5*	1,5*	6,8
3,0 m	9,6*	9,6*	5,9*	5,6	4,2*	3,4			1,5*	1,5*	7,3
1,5 m	11,2*	11,0	7,4*	5,5	5,2*	3,3			1,7*	1,7*	7,4
0,0 m	13,0*	11,1	8,7*	5,5	5,9*	3,2			2,0*	2,0*	7,1
-1,5 m	14,8*	11,0	8,9*	5,1	5,7*	3,1			2,7*	2,7	6,5
-3,0 m	14,5*	10,6	7,9*	4,9					4,5*	3,6	5,4
-4,5 m											

STIEL: 2300 mm

Tieföffel (CECE): 0,64 m³

PLANIERSCHILD / 2 PRATZEN UNABGESTÜTZT

HÖHE	ARBEITSRADIUS										
	3,0 m		4,5 m		6,0 m		7,5 m		Längs	Quer	Max Reichweite
7,5 m			1,9*	1,9*					1,5*	1,5*	4,7
6,0 m			2,8*	2,8*	1,7*	1,7*			1,3*	1,3*	6,2
4,5 m			3,5*	3,2	2,9*	1,9			1,2*	1,2*	7,0
3,0 m	8,6*	5,8	5,1	3,1	3,1	1,9			1,3*	1,1	7,5
1,5 m	9,7	5,6	5,0	3,0	3,0	1,8	1,7*	1,0	1,4*	1,0	7,6
0,0 m	9,8	5,5	5,0	2,9	2,9	1,6			1,7*	1,0	7,3
-1,5 m	9,6	5,0	4,6	2,6	2,7	1,5			2,2	1,2	6,8
-3,0 m	9,2	4,7	4,4	2,4					2,9	1,6	5,7
-4,5 m											

PLANIERSCHILD / 2 PRATZEN ABGESTÜTZT

HÖHE	ARBEITSRADIUS										
	3,0 m		4,5 m		6,0 m		7,5 m		Längs	Quer	Max Reichweite
7,5 m			1,9*	1,9*					1,5*	1,5*	4,7
6,0 m			2,8*	2,8*	1,7*	1,7*			1,3*	1,3*	6,2
4,5 m			3,5*	3,5*	2,9*	2,9*			1,2*	1,2*	7,0
3,0 m	8,6*	8,6*	5,6*	5,5	3,9*	3,4			1,3*	1,3*	7,5
1,5 m	11,2*	10,9	7,1*	5,5	5,0*	3,3	1,7*	1,7*	1,4*	1,4*	7,6
0,0 m	12,7*	11,0	8,5*	5,5	5,8*	3,2			1,7*	1,7*	7,3
-1,5 m	14,6*	11,0	8,8*	5,2	6,0*	3,1			2,3*	2,3*	6,8
-3,0 m	14,8*	10,6	8,4*	4,9					3,9*	3,3	5,7
-4,5 m											

STIEL: 2600 mm

Tieföffel (CECE): 0,64 m³

PLANIERSCHILD / 2 PRATZEN UNABGESTÜTZT

HÖHE	ARBEITSRADIUS										
	3,0 m		4,5 m		6,0 m		7,5 m		Längs	Quer	Max Reichweite
7,5 m			2,1*	2,1*					1,2*	1,2*	5,2
6,0 m					1,9*	1,9			1,0*	1,0*	6,6
4,5 m			2,8*	2,8*	2,6*	2,0			1,0*	1,0*	7,4
3,0 m	7,7*	5,9	4,8*	3,1	3,1	1,9	1,8*	1,1	1,0*	1,0	7,8
1,5 m	9,7	5,6	5,0	3,0	3,1	1,8	1,9	1,0	1,1*	0,9	7,9
0,0 m	9,7	5,6	5,0	2,9	2,9	1,7	1,9	1,0	1,3*	0,9	7,7
-1,5 m	9,6	5,1	4,7	2,7	2,8	1,5			1,8*	1,0	7,1
-3,0 m	9,3	4,8	4,4	2,4	2,7	1,4			2,6	1,3	6,2
-4,5 m									10,7	5,4	2,8

PLANIERSCHILD / 2 PRATZEN ABGESTÜTZT

HÖHE	ARBEITSRADIUS										
	3,0 m		4,5 m		6,0 m		7,5 m		Längs	Quer	Max Reichweite
7,5 m			2,1*	2,1*					1,2*	1,2*	5,2
6,0 m					1,9*	1,9*			1,0*	1,0*	6,6
4,5 m			2,8*	2,8*	2,6*	2,6*			1,0*	1,0*	7,4
3,0 m	7,7*	7,7*	4,8*	4,8*	3,5*	3,4	1,8*	1,8*	1,0*	1,0*	7,8
1,5 m	11,1*	10,9	6,6*	5,4	4,7*	3,4	2,3*	2,1	1,1*	1,1*	7,9
0,0 m	12,2*	10,9	8,2*	5,5	5,6*	3,2	2,1*	2,1	1,3*	1,3*	7,7
-1,5 m	14,1*	11,0	8,7*	5,2	6,0*	3,1			1,8*	1,8*	7,1
-3,0 m	15,0*	10,7	8,8*	4,9	4,1*	3,0			2,8*	2,8*	6,2
-4,5 m									11,2*	11,2*	2,8

Die Werte sind gemäß ISO 10567 für Hydraulikbagger mit angebaurem Tieföffel angegeben und betragen 87% der hydraulischen Hubkraft oder 75% der statischen Kippplast.(*) durch Hydraulikventil begrenzte Werte.

MONOBLOCKAUSLEGER PLANIERSCHILD

WERTE IN t

STIEL: 2000 mm

Monoblockausleger: 4,65 m - Tieflöffel (CECE): 0,64 m³
PLANIERSCHILD / UNABGESTÜTZT

HÖHE	ARBEITSRADIUS										
	3,0 m		4,5 m		6,0 m		7,5 m		Max Reichweite		
	Längs	Quer	Längs	Quer	Längs	Quer	Längs	Quer	Längs	Quer	
7,5 m											
6,0 m									1,4*	1,4*	5,7
4,5 m			4,1*	2,9	2,9	1,7			1,4*	1,4*	6,6
3,0 m	8,5*	5,0	4,6	2,7	2,8	1,6			1,4*	1,2	7,1
1,5 m	4,0*	4,0*	4,2	2,4	2,7	1,5			1,6*	1,1	7,2
0,0 m	5,6*	4,0	4,0	2,2	2,6	1,4			2,0*	1,1	7,0
-1,5 m	8,1	4,1	4,0	2,1	2,6	1,4			2,4	1,3	6,3
-3,0 m	8,3	4,2	4,1	2,2					3,3	1,8	5,2
-4,5 m											

PLANIERSCHILD / ABGESTÜTZT

HÖHE	ARBEITSRADIUS										
	3,0 m		4,5 m		6,0 m		7,5 m		Max Reichweite		
	Längs	Quer	Längs	Quer	Längs	Quer	Längs	Quer	Längs	Quer	
7,5 m											
6,0 m									1,4*	1,4*	5,7
4,5 m			4,1*	3,4	2,9*	2,0			1,4*	1,4*	6,6
3,0 m	8,5*	5,9	5,2*	3,1	4,1*	1,9			1,4*	1,4	7,1
1,5 m	4,0*	4,0*	6,4*	2,8	4,6	1,8			1,6*	1,3	7,2
0,0 m	5,6*	4,9	7,0*	2,6	4,6	1,7			2,0*	1,3	7,0
-1,5 m	8,9*	4,9	6,8*	2,6	4,5	1,6			2,8*	1,5	6,3
-3,0 m	8,3*	5,1	5,6*	2,6					4,5*	2,1	5,2
-4,5 m											

STIEL: 2300 mm

Monoblockausleger: 4,65 m - Tieflöffel (CECE): 0,64 m³
PLANIERSCHILD / UNABGESTÜTZT

HÖHE	ARBEITSRADIUS										
	3,0 m		4,5 m		6,0 m		7,5 m		Max Reichweite		
	Längs	Quer	Längs	Quer	Längs	Quer	Längs	Quer	Längs	Quer	
7,5 m											
6,0 m									1,1*	1,1*	6,0
4,5 m					2,7*	1,7			1,1*	1,1*	6,8
3,0 m	7,6*	5,2	4,6	2,7	2,8	1,6			1,2*	1,1	7,3
1,5 m	5,7*	4,3	4,3	2,4	2,7	1,5			1,4*	1,0	7,4
0,0 m	6,0*	4,0	4,0	2,2	2,6	1,4			1,7*	1,0	7,1
-1,5 m	8,0	4,0	3,9	2,1	2,5	1,3			2,2	1,2	6,5
-3,0 m	8,2	4,1	4,0	2,1					3,0	1,6	5,4
-4,5 m											

PLANIERSCHILD / ABGESTÜTZT

HÖHE	ARBEITSRADIUS										
	3,0 m		4,5 m		6,0 m		7,5 m		Max Reichweite		
	Längs	Quer	Längs	Quer	Längs	Quer	Längs	Quer	Längs	Quer	
7,5 m											
6,0 m									1,1*	1,1*	6,0
4,5 m					2,7*	2,0			1,1*	1,1*	6,8
3,0 m	7,6*	6,1	4,9*	3,1	3,9*	1,9			1,2*	1,2*	7,3
1,5 m	5,7*	5,1	6,2*	2,8	4,5*	1,8			1,4*	1,2	7,4
0,0 m	6,0*	4,8	6,9*	2,6	4,5	1,6			1,7*	1,2	7,1
-1,5 m	8,5*	4,8	6,8*	2,5	4,5	1,6			2,4*	1,4	6,5
-3,0 m	8,9*	5,0	5,9*	2,6					4,5*	1,9	5,4
-4,5 m											

STIEL: 2600 mm

Monoblockausleger: 4,65 m - Tieflöffel (CECE): 0,64 m³
PLANIERSCHILD / UNABGESTÜTZT

HÖHE	ARBEITSRADIUS										
	3,0 m		4,5 m		6,0 m		7,5 m		Max Reichweite		
	Längs	Quer	Längs	Quer	Längs	Quer	Längs	Quer	Längs	Quer	
7,5 m											
6,0 m					1,5*	1,5*			0,9*	0,9*	6,4
4,5 m					2,5*	1,8			0,9*	0,9*	7,2
3,0 m	6,5*	5,4	4,5*	2,7	2,8	1,6	1,2*	1,0	0,9*	0,9*	7,6
1,5 m	7,5*	4,4	4,3	2,4	2,7	1,5	1,7*	1,0	1,1*	0,9	7,7
0,0 m	6,1*	4,0	4,0	2,1	2,5	1,4			1,3*	0,9	7,5
-1,5 m	7,9	3,9	3,9	2,0	2,5	1,3			1,8*	1,0	6,9
-3,0 m	8,1	4,0	3,9	2,1					2,6	1,4	5,9
-4,5 m	6,1*	4,3							4,4*	2,7	4,0

PLANIERSCHILD / ABGESTÜTZT

HÖHE	ARBEITSRADIUS										
	3,0 m		4,5 m		6,0 m		7,5 m		Max Reichweite		
	Längs	Quer	Längs	Quer	Längs	Quer	Längs	Quer	Längs	Quer	
7,5 m											
6,0 m					1,5*	1,5*			0,9*	0,9*	6,4
4,5 m					2,5*	2,0			0,9*	0,9*	7,2
3,0 m	6,5*	6,3	4,5*	3,2	3,5*	1,9	1,2*	1,2	0,9*	0,9*	7,6
1,5 m	7,5*	5,3	5,8*	2,8	4,3*	1,8	1,7*	1,2	1,1*	1,1*	7,7
0,0 m	6,1*	4,8	6,7*	2,6	4,5	1,6			1,3*	1,1	7,5
-1,5 m	7,9*	4,8	6,9*	2,5	4,4	1,6			1,8*	1,2	6,9
-3,0 m	9,5*	4,9	6,1*	2,5					3,2*	1,6	5,9
-4,5 m	6,1*	5,1							4,4*	3,2	4,0

Die Werte sind gemäß ISO 10567 für Hydraulikbagger mit angebaute Tieflöffel angegeben und betragen 87% der hydraulischen Hubkraft oder 75% der statischen Kipplast.(*) durch Hydraulikventil begrenzte Werte.

PENETRATORE DA 2000 mm

Monoblockausleger: 4,65 m - Tieflöffel (CECE): 0,64 m³
2 PRATZEN / UNABGESTÜTZT

HÖHE	ARBEITSRADIUS										
	3,0 m		4,5 m		6,0 m		7,5 m		Max		
	Längs	Quer	Längs	Quer	Längs	Quer	Längs	Quer	Längs	Quer	Reichweite
7,5 m											
6,0 m									1,4*	1,4*	5,7
4,5 m			4,1*	3,0	2,9*	1,8			1,4*	1,4*	6,6
3,0 m	8,5*	5,1	4,9	2,7	3,1	1,7			1,4*	1,2	7,1
1,5 m	4,0*	4,0*	4,6	2,4	2,9	1,6			1,6*	1,1	7,2
0,0 m	5,6*	4,2	4,4	2,3	2,8	1,5			2,0*	1,1	7,0
-1,5 m	8,8	4,2	4,3	2,2	2,8	1,4			2,6	1,3	6,3
-3,0 m	8,3*	4,4	4,4	2,3					3,6	1,9	5,2
-4,5 m											

2 PRATZEN / ABGESTÜTZT

HÖHE	ARBEITSRADIUS										
	3,0 m		4,5 m		6,0 m		7,5 m		Max		
	Längs	Quer	Längs	Quer	Längs	Quer	Längs	Quer	Längs	Quer	Reichweite
7,5 m											
6,0 m									1,4*	1,4*	5,7
4,5 m			4,1*	4,1*	2,9*	2,7			1,4*	1,4*	6,6
3,0 m	8,5*	8,1	5,2*	4,1	4,1*	2,5			1,4*	1,4*	7,1
1,5 m	4,0*	4,0*	6,4*	3,8	4,5	2,4			1,6*	1,6*	7,2
0,0 m	5,6*	5,6*	7,0*	3,6	4,4	2,3			2,0*	1,8	7,0
-1,5 m	8,9*	7,0	6,8*	3,5	4,3	2,3			2,8*	2,1	6,3
-3,0 m	8,3*	7,2	5,6*	3,6					4,5*	2,9	5,2
-4,5 m											

PENETRATORE DA 2300 mm

Monoblockausleger: 4,65 m - Tieflöffel (CECE): 0,64 m³
2 PRATZEN / UNABGESTÜTZT

HÖHE	ARBEITSRADIUS										
	3,0 m		4,5 m		6,0 m		7,5 m		Max		
	Längs	Quer	Längs	Quer	Längs	Quer	Längs	Quer	Längs	Quer	Reichweite
7,5 m											
6,0 m									1,1*	1,1*	6,0
4,5 m					2,7*	1,8			1,1*	1,1*	6,8
3,0 m	7,6*	5,3	4,9*	2,8	3,1	1,7			1,2*	1,1	7,3
1,5 m	5,7*	4,4	4,6	2,5	2,9	1,5			1,4*	1,0	7,4
0,0 m	6,0*	4,1	4,4	2,2	2,8	1,4			1,7*	1,1	7,1
-1,5 m	8,5*	4,1	4,3	2,2	2,8	1,4			2,4	1,2	6,5
-3,0 m	8,9	4,3	4,3	2,2					3,2	1,7	5,4
-4,5 m											

2 PRATZEN / ABGESTÜTZT

HÖHE	ARBEITSRADIUS										
	3,0 m		4,5 m		6,0 m		7,5 m		Max		
	Längs	Quer	Längs	Quer	Längs	Quer	Längs	Quer	Längs	Quer	Reichweite
7,5 m											
6,0 m									1,1*	1,1*	6,0
4,5 m					2,7*	2,7			1,1*	1,1*	6,8
3,0 m	7,6*	7,6*	4,9*	4,1	3,9*	2,5			1,2*	1,2*	7,3
1,5 m	5,7*	5,7*	6,2*	3,8	4,5	2,4			1,4*	1,4*	7,4
0,0 m	6,0*	6,0*	6,9*	3,6	4,3	2,3			1,7*	1,7	7,1
-1,5 m	8,5*	6,9	6,8*	3,5	4,3	2,2			2,4*	2,0	6,5
-3,0 m	8,9*	7,1	5,9*	3,5					4,5*	2,6	5,4
-4,5 m											

PENETRATORE DA 2600 mm

Monoblockausleger: 4,65 m - Tieflöffel (CECE): 0,64 m³
2 PRATZEN / UNABGESTÜTZT

HÖHE	ARBEITSRADIUS										
	3,0 m		4,5 m		6,0 m		7,5 m		Max		
	Längs	Quer	Längs	Quer	Längs	Quer	Längs	Quer	Längs	Quer	Reichweite
7,5 m											
6,0 m					1,5*	1,5*			0,9*	0,9*	6,4
4,5 m					2,5*	1,8			0,9*	0,9*	7,2
3,0 m	6,5*	5,5	4,5*	2,8	3,1	1,7	1,2*	1,1	0,9*	0,9*	7,6
1,5 m	7,5*	4,5	4,6	2,5	2,9	1,5	1,7*	1,0	1,1*	0,9	7,7
0,0 m	6,1*	4,1	4,4	2,2	2,8	1,4			1,3*	0,9	7,5
-1,5 m	7,9*	4,1	4,3	2,1	2,7	1,4			1,8*	1,1	6,9
-3,0 m	8,8	4,2	4,3	2,2					2,8	1,4	5,9
-4,5 m	6,1*	4,4							4,4*	2,8	4,0

2 PRATZEN / ABGESTÜTZT

HÖHE	ARBEITSRADIUS										
	3,0 m		4,5 m		6,0 m		7,5 m		Max		
	Längs	Quer	Längs	Quer	Längs	Quer	Längs	Quer	Längs	Quer	Reichweite
7,5 m											
6,0 m					1,5*	1,5*			0,9*	0,9*	6,4
4,5 m					2,5*	2,5*			0,9*	0,9*	7,2
3,0 m	6,5*	6,5*	4,5*	4,2	3,5*	2,6	1,2*	1,2*	0,9*	0,9*	7,6
1,5 m	7,5*	7,4	5,8*	3,8	4,3*	2,4	1,7*	1,6	1,1*	1,1*	7,7
0,0 m	6,1*	6,1*	6,7*	3,6	4,3	2,3			1,3*	1,3*	7,5
-1,5 m	7,9*	6,9	6,9*	3,4	4,3	2,2			1,8*	1,8	6,9
-3,0 m	9,5*	7,0	6,1*	3,5					3,2*	2,3	5,9
-4,5 m	6,1*	6,1*							4,4*	4,4	4,0

Die Werte sind gemäß ISO 10567 für Hydraulikbagger mit angebaute Tieflöffel angegeben und betragen 87% der hydraulischen Hubkraft oder 75% der statischen Kipplast.(*) durch Hydraulikventil begrenzte Werte.

MONOBLOCKAUSLEGER

PLANIERSCHILD / 2 PRATZEN

WERTE IN t

STIEL: 2000 mm

Monoblockausleger: 4,65 m - Tieflöffel (CECE): 0,64 m³
PLANIERSCHILD / 2 PRATZEN UNABGESTÜTZT

HÖHE	ARBEITSRADIUS										
	3,0 m		4,5 m		6,0 m		7,5 m		Längs	Quer	Max Reichweite
7,5 m											
6,0 m									1,4*	1,4*	5,7
4,5 m			4,1*	3,1	2,9*	1,9			1,4*	1,4*	6,6
3,0 m	8,5*	5,3	4,8	2,8	3,0	1,8			1,4*	1,3	7,1
1,5 m	4,0*	4,0*	4,5	2,6	2,9	1,6			1,6*	1,2	7,2
0,0 m	5,6*	4,4	4,3	2,4	2,8	1,5			2,0*	1,2	7,0
-1,5 m	8,6	4,4	4,2	2,3	2,7	1,5			2,5	1,4	6,3
-3,0 m	8,3*	4,5	4,3	2,4					3,5	2,0	5,2
-4,5 m											

PLANIERSCHILD / 2 PRATZEN ABGESTÜTZT

HÖHE	ARBEITSRADIUS										
	3,0 m		4,5 m		6,0 m		7,5 m		Längs	Quer	Max Reichweite
7,5 m											
6,0 m									1,4*	1,4*	5,7
4,5 m			4,1*	4,1*	2,9*	2,9*			1,4*	1,4*	6,6
3,0 m	8,5*	8,5*	5,2*	5,2*	4,1*	3,3			1,4*	1,4*	7,1
1,5 m	4,0*	4,0*	6,4*	5,0	4,6*	3,2			1,6*	1,6*	7,2
0,0 m	5,6*	5,6*	7,0*	4,8	4,9*	3,1			2,0*	2,0*	7,0
-1,5 m	8,9*	8,9*	6,8*	4,8	4,7*	3,0			2,8*	2,8	6,3
-3,0 m	8,3*	8,3*	5,6*	4,8					4,5*	3,9	5,2
-4,5 m											

STIEL: 2300 mm

Monoblockausleger: 4,65 m - Tieflöffel (CECE): 0,64 m³
PLANIERSCHILD / 2 PRATZEN UNABGESTÜTZT

HÖHE	ARBEITSRADIUS										
	3,0 m		4,5 m		6,0 m		7,5 m		Längs	Quer	Max Reichweite
7,5 m											
6,0 m									1,1*	1,1*	6,0
4,5 m					2,7*	1,9			1,1*	1,1*	6,8
3,0 m	7,6*	5,5	4,9	2,9	3,0	1,8			1,2*	1,2*	7,3
1,5 m	5,7*	4,6	4,5	2,6	2,9	1,6			1,4*	1,1	7,4
0,0 m	6,0*	4,3	4,3	2,3	2,7	1,5			1,7*	1,1	7,1
-1,5 m	8,5	4,3	4,2	2,3	2,7	1,5			2,4	1,3	6,5
-3,0 m	8,7	4,4	4,3	2,3					3,2	1,7	5,4
-4,5 m											

PLANIERSCHILD / 2 PRATZEN ABGESTÜTZT

HÖHE	ARBEITSRADIUS										
	3,0 m		4,5 m		6,0 m		7,5 m		Längs	Quer	Max Reichweite
7,5 m											
6,0 m									1,1*	1,1*	6,0
4,5 m					2,7*	2,7*			1,1*	1,1*	6,8
3,0 m	7,6*	7,6*	4,9*	4,9*	3,9*	3,3			1,2*	1,2*	7,3
1,5 m	5,7*	5,7*	6,2*	5,0	4,5*	3,2			1,4*	1,4*	7,4
0,0 m	6,0*	6,0*	6,9*	4,8	4,8*	3,0			1,7*	1,7*	7,1
-1,5 m	8,5*	8,5*	6,8*	4,7	4,8*	3,0			2,4*	2,4*	6,5
-3,0 m	8,9*	8,9*	5,9*	4,8					4,5*	3,5	5,4
-4,5 m											

STIEL: 2600 mm

Monoblockausleger: 4,65 m - Tieflöffel (CECE): 0,64 m³
PLANIERSCHILD / 2 PRATZEN UNABGESTÜTZT

HÖHE	ARBEITSRADIUS										
	3,0 m		4,5 m		6,0 m		7,5 m		Längs	Quer	Max Reichweite
7,5 m											
6,0 m					1,5*	1,5*			0,9*	0,9*	6,4
4,5 m					2,5*	1,9			0,9*	0,9*	7,2
3,0 m	6,5*	5,7	4,5*	2,9	3,0	1,8	1,2*	1,1	0,9*	0,9*	7,6
1,5 m	7,5*	4,7	4,6	2,6	2,9	1,6	1,7*	1,1	1,1*	1,0	7,7
0,0 m	6,1*	4,3	4,3	2,3	2,7	1,5			1,3*	1,0	7,5
-1,5 m	7,9*	4,2	4,2	2,2	2,7	1,4			1,8*	1,1	6,9
-3,0 m	8,6	4,3	4,2	2,3					2,8	1,5	5,9
-4,5 m	6,1*	4,6							4,4*	2,9	4,0

PLANIERSCHILD / 2 PRATZEN ABGESTÜTZT

HÖHE	ARBEITSRADIUS										
	3,0 m		4,5 m		6,0 m		7,5 m		Längs	Quer	Max Reichweite
7,5 m											
6,0 m					1,5*	1,5*			0,9*	0,9*	6,4
4,5 m					2,5*	2,5*			0,9*	0,9*	7,2
3,0 m	6,5*	6,5*	4,5*	4,5*	3,5*	3,3	1,2*	1,2*	0,9*	0,9*	7,6
1,5 m	7,5*	7,5*	5,8*	5,1	4,3*	3,2	1,7*	1,7*	1,1*	1,1*	7,7
0,0 m	6,1*	6,1*	6,7*	4,8	4,7*	3,0			1,3*	1,3*	7,5
-1,5 m	7,9*	7,9*	6,9*	4,7	4,8*	2,9			1,8*	1,8*	6,9
-3,0 m	9,5*	9,5*	6,1*	4,7					3,2*	3,1	5,9
-4,5 m	6,1*	6,1*							4,4*	4,4*	4,0

Die Werte sind gemäß ISO 10567 für Hydraulikbagger mit angebautem Tieflöffel angegeben und betragen 87% der hydraulischen Hubkraft oder 75% der statischen Kipplast.(*) durch Hydraulikventil begrenzte Werte.

SERIEN AUSRÜSTUNG

- 12V-Anschluß in der Kabine
- 8 wählbare Leistungsbereiche
- Automatisch aktivierte Betriebsbremse
- Automatische Krafterhöhung im Fahrmodus
- Automatische Pendelachssperre vorn
- Automatischer Batterie Hauptschalter, mit Zündung gekoppelt
- Automatisches unter Last schaltbares Getriebe
- CNH TIER 2 -Dieselmotor der neuesten Generation nach europäischen Emissionsrichtlinien
- Direkteinspritzung mit Turbolader und Ladeluftkühlung
- Drehkranz mit gekapselter Kugeldrehverbindung mit Langzeitschmierung
- Drei-Pumpen-Hydraulik mit zwei Arbeitspumpen und separater Schwenkpumpe
- Elektrohydraulische Vorsteuerung
- Elektronische Wegfahrsperr
- Ergonomisches Design der Armstützen und Pedale
- Fahrmotor und Schwenkwerk mit hydrostatischer Bremse
- Fahrtrichtungswechsel über Joystick
- Geräumiger Werkzeugkasten unter dem Aufstieg
- Kabinenaußenleuchten
- Komfortables New Holland - "Inching", Kriechgang
- Konsolen in Höhe und Abstand verstellbar
- LCD- Kontrollanzeigen mit integrierter Fehlerdiagnosefunktion
- Lenksäule mit stufenloser Neigungsverstellung
- Luftgefederter Fahrersitz, individuell in Höhe und Neigung verstellbar
- Motor- und Pumpenüberwachung über Grenzlastregelung
- Patentierte Lamellenbremsen für ruckfreies Arbeiten
- Power Boost-System
- Pumpen-Steuerungssystem
- Robuster, schutzgasgeschweißter, modularer Unterwagen in Kastenprofilbauweise
- Rundum getönte Sicherheitsverglasung mit einschiebbarer Frontscheibe
- Schallgedämmte, elastisch gelagerte Kabine
- Schwenkgetriebe mit verschleißarmer Lamellenbremse
- Sonnenschutz, großes Dachfenster, transparenter Regenschutz
- Unabhängige Ansteuerung von Planierschild und Pratzen
- Wassergekühlt, mit niedrigen Verbrauchs- und Abgaswerten gemäß EU-Richtlinie
- Zentrale Steuerung von Planierschild und Pratzen auf linkem Joystick

SONDER AUSRÜSTUNG

- Abstützung mit großen, arretierbaren Bodenplatten für sicheren Stand in unwegsamem Gelände
- Elektrische Betankungsanlage
- Hydraulikzusatzsteuerkreise für Hammer, Greifer, Schere
- Klimaanlage
- Kühlbox
- Panzerglas-Frontscheibe
- Planierschild mit hydraulischer Parallelführung
- Pratzeneinzelsteuerung, Rohrbruchsicherung
- Radio
- Schlauchbruchsicherungen für Hebebetrieb
- Schutzgitter für Front- und Dachfenster
- Sicherheitslsthaken an der Koppel
- Single- oder Zwillingssbereifung
- Standheizung
- Steinschlagschutz für Kabinendach und Frontfenster (FOPS)
- Transporthalterung für Greifer
- Zentralschmieranlage
- Zusätzliche Arbeitsscheinwerfer
- Zwischenlager für Gelenkwelle

Anmerkung: Standard- und Sonderausrüstungen können je nach Land variieren. Bitte fragen Sie Ihren NEW HOLLAND Händler.

LÖFFEL		
SAE LÖFFELINHALT	BREITE	GEWICHT
0,32 m ³	500 mm	340 kg
0,40 m ³	600 mm	370 kg
0,48 m ³	700 mm	415 kg
0,52 m ³	750 mm	430 kg
0,56 m ³	800 mm	445 kg
0,60 m ³	850 mm	460 kg
0,64 m ³	900 mm	475 kg
0,72 m ³	1000 mm	520 kg
0,80 m ³	1100 mm	550 kg
0,88 m ³	1200 mm	580 kg

BEI IHREM VERTRAGSHÄNDLER

ARAG Bau AG
 Zinggen
 6166 Hasle LU
www.arag-bau.ch
 Tel. 058 710 00 00

Baumaschinen-Rent

