

gedruckt von www.arag-bau.ch



Deutsch

menzi
muck



Die Königsklasse der Mobil-Allzweckbagger.

Menzi Muck A91 Mobil
Menzi Muck A91 4x4
Menzi Muck A91 4x4 plus
Menzi Muck A91 4x4 sensor
Menzi Muck A111

www.menzimuck.com

SWISSPOWER 

Die mobile Allzweck-Technologie. Der Menzi Muck A91 und A111.

Die neue Generation des Menzi Muck A91 und A111 basiert auf langjähriger Erfahrung. Die weltweit meist verkaufte Maschine in ihrer Gewichtsklasse durchlief seit der Erstpräsentation verschiedene Evolutionsstufen. Neue Technologien, ökologische und ökonomische Aspekte, kundenseitige Anregungen und die Erfahrungen im Praxiseinsatz wurden in ein neues Kleid verpackt. Das Ergebnis überzeugt: Maximale Effizienz mit Kühlreserven, bei tiefen Lärmwerten und minimiertem Treibstoffverbrauch.

Die verschiedenen Modellvarianten basieren auf demselben Oberwagen, während sich die Fahrwerke unterscheiden. Je nach Einsatzgebiet stehen zahlreiche Optionen im Baukastensystem für massgeschneiderte Lösungen zur Verfügung.

Durch stetige Leistungssteigerungen, zunehmende Mobilität und bärenstarke Antriebstechnologie wurden für den Menzi Muck, nebst seinem ursprünglichen Einsatzfeld im Steilhang, auch im Flachland neue interessante Anwendungsgebiete erschlossen.

Im Verhältnis zum Eigengewicht wird eine überdurchschnittliche hydraulische Leistung zur Verfügung gestellt. Das Resultat ist ein leistungsfähiger Geräteträger bei maximaler Bodenschonung.

Durch die verstellbaren Fahrwerke ist der Vorteil der Fortbewegung im schwierigen Gelände bei allen Modellvarianten gegeben.



**menzi
muck**

Modell-Varianten im Überblick.

1 Menzi Muck A91 Mobil

Hydrostatischer Zweirad-Antrieb über die grossen Räder.
Zwei demontierbare Steckachsen mit Laufrädern.
Hydraulisch teleskopierbare Abstützung.
Optional: Hecklenkung.

2 Menzi Muck A91 4x4

Hydrostatischer Allrad-Antrieb.
Variable Parallel-Spurbreiten.
Hydraulisch teleskopierbare Abstützung.
Optional: Hydraulische Liftachse zum Anheben der kleinen Räder.
Optional: Hecklenkung.

3 Menzi Muck A91 4x4 plus

Hydrostatischer H-Drive Allradantrieb.
P-Matik Parallel-Abstützung.
Optional: Hydraulische Bergstützen.

4 Menzi Muck A91 4x4 sensor

Hydrostatischer H-Drive Allradantrieb.
Sensorgesteuerte Allrad-Lenkung.
P-Matik Parallel-Abstützung.
Optional: Hydraulische Bergstützen.

5 Menzi Muck A111

Hydrostatischer H-Drive Allradantrieb.
Spurtreue Knicklenkung; Schwerpunktverlagerung.
Optional: Hydraulische Bergstützen.



Sparsam. Kraftvoll. Effizient. Das Herz: Motor, Hydraulik & Kühlung.

Bei der neuen Abstimmung zwischen Motor, Hydraulik und Kühlsystem wurde die optimale Balance zwischen Ökonomie und Ökologie angestrebt. Die neue Auslegung erzielt eine maximale Effizienz mit Kühlreserven, bei tiefen Lärmwerten und minimiertem Treibstoffverbrauch.

Hydrauliksystem

Optimales Abstimmen der Hydraulik hat bei Menzi Tradition. Das harmonische Arbeitsspiel wird dabei auf feinfühligste Höchstleistung ausgerichtet. Soziale Load sensing Hydraulik von Rexroth (LUDV - lastunabhängige Durchflussverteilung) mit elektronischer Grenzlastregelung. Auf dem Pumpenverteiler-Getriebe (PVG) sind serienmässig zwei leistungsgeregelte Schrägscheiben-Axialkolbenpumpen aufgebaut, je eine für die Arbeitshydraulik (P1) und für die Fahrhydraulik (P2). Eine Zahnradpumpe (P3) versorgt den elektro-hydraulisch geregelten Lüfterantrieb. Inhalt des gesamten Hydraulik-Systems 200 Liter.

Grenzlastregelung

Elektronische Grenzlastregelung für schnelles, feinfühliges und konstantes Zusammenspiel zwischen Motor und Hydraulik. Es wird eine zusätzliche Betriebsart zur Verfügung gestellt: Im Fein-Modus (Smooth-Mode) können Millimeter-Arbeiten bei uneingeschränkter Kraft ausgeführt werden.

Automotives Fahren

Die Grenzlastregelung ermöglicht auch mehr Komfort bei der Strassenfahrt und vermittelt ein neues Fahrgefühl. Über das Fahrpedal werden Motordrehzahl und Fahrpumpe synchron angesteuert. Dabei wird eine automatikähnliche Charakteristik erzielt; beim Anfahren erhöht sich die Drehzahl beim Abbremsen verhält es sich Gegenteilig. Mit dem Potenzio-Meter kann die Höchstgeschwindigkeit begrenzt werden; das Fahrpedal wird dabei feiner aufgelöst.

Schwenkung

Ein Axialkolbenmotor mit automatischer Lamellenhaltebremse wirkt über ein Planetengetriebe auf die Innenverzahnung des doppelreihigen Kugeldrehkranses. Gehärtete Zahnflanken. Per Momentensteuerung wird die Schwenkkraft über den Joystick proportional und bedarfsgerecht geregelt. Schwenkbereich 360° endlos. Schwenkgeschwindigkeit bis 10 U/min. Schwenkmoment 46'000 Nm.

Pumpenverteilergetriebe

Für sparsame Mehrleistung sorgt das Pumpenverteiler-Getriebe (PVG) Es ist zwischen Motor und Hydraulik-Pumpen angeordnet. Mittels Übersetzung wird die Ausgangsdrehzahl des Motors gesteigert und erhöht so die Fördermengen der Hydraulikpumpen.

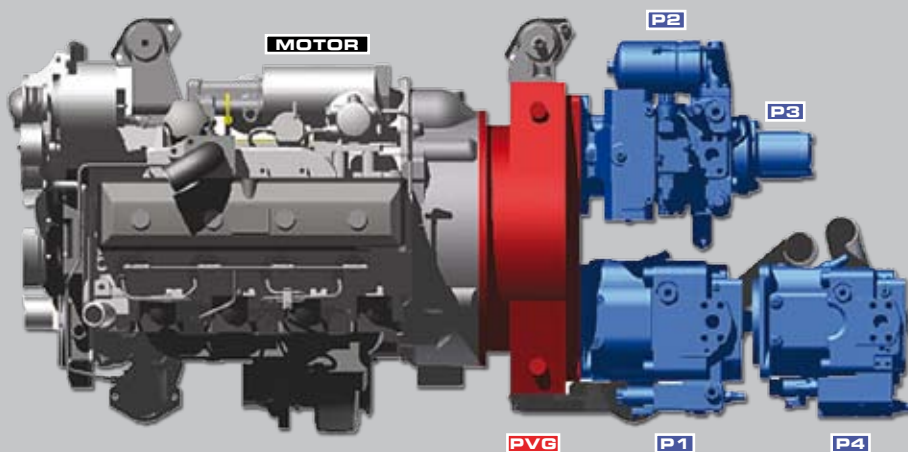

Fördermengen

P1	Arbeitshydraulik	220 l/min. (max.280 bar)
P2	Fahrhydraulik	160 l/min. (max.400 bar)
P3	Lüfterantrieb	36 l/min.
P4	Powerline	170 l/min. (max.340 bar)
PVG	Pumpenverteilergetriebe	

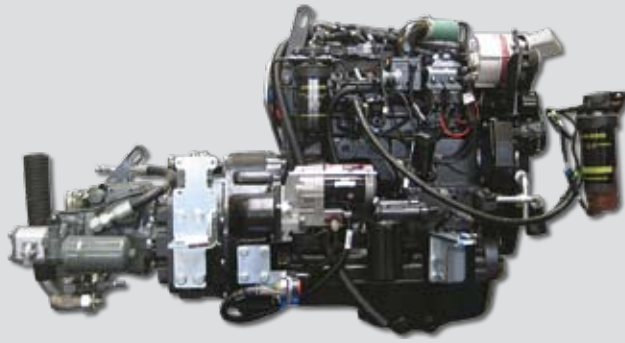

John Deere Motor.

Marke	John Deere
Typ	4-Zylinder Turbodiesel
Bezeichnung	4045HF285
Max. Leistung	104 kW / 140 PS
Hubraum	4'500 ccm
Max. Drehzahl	1'850 min-1
Service-Intervalle	500 h

Hydraulische Anschlüsse

Steuerkreis 1 (Serie)
über Fusspedal bis 160 l/min.
proportional - doppelt wirkend

Steuerkreis 2 (Serie)
über Joystick bis 60 l/min.
(optional bis 80 l/min.)
digital - doppelt wirkend

Steuerkreis 3 (Option)
über Joystick bis 40 l/min.
digital - doppelt wirkend

Steuerkreis 4 (Option)
für hydr. Schnellwechsler
digital - doppelt wirkend

Powerline (Option)
über Joystick bis 170 l/min.
(siehe weitere Beschreibung)

Seilwindenanschluss
(Option)
über Fusspedal bis 120 l/min.
proportional - doppelt wirkend

Rücklaufleitung (Serie)
für Hydraulikhammer

Leckölleitung (Option)

Powered by John Deere

Bei der Energieversorgung wird auf die zuverlässige Technologie des langjährigen Motorenpartners John Deere mit weltweitem Servicenetz gesetzt.

Hohes Drehmoment und grosse Laufruhe zeichnen den 4-Zylinder-Turbo-Dieselmotor mit Ladeluft-Kühlung aus. Der direkteingespritzte Commonrail-Motor erfüllt die Abgasstufe 3a nach Norm 97/68 (TIER 3). Vibrationsfrei durch Hydrolagerung.



JOHN DEERE

Kühlung mit Reserven

Das saugende Lüftersystem ist sehr grosszügig dimensioniert und verfügt über Kühlreserven. Optimaler Luftdurchsatz durch drei nebeneinander angeordnete Kühler.

Die Kühlelemente für Wasser, Hydrauliköl und Ladeluft sind in optimalen Grössenverhältnissen aufeinander abgestimmt.

Energiesparende progressive Steuerung des hydraulischen Lüftermotors.

Optional: reversibler Lüfter.



Die Powerline. Wenn Leistung entscheidet.

Zum noch leistungsfähigeren Geräteträger wird der Menzi Muck durch die optionale Powerline. Verlangen Anbaugeräte, wie Mulcher, Harvester, Fräsen oder Bohrlafetten hohe Ölmengen empfiehlt sich die Powerline zur Leistungssteigerung.

Eine separate Pumpe versorgt den Zusatzanschluss über eine 1-Zoll-Leitung mit bis zu 170 Liter pro Minute. Die unabhängige leistungsgeregelte Schrägscheiben-Axialkolbenpumpe wirkt prioritär und versorgt den Zusatzanschluss konstant. Das maximale Druckniveau beträgt 340 bar.

Durch die konstant gegebene hohe Ölversorgung für das Anbaugerät wird die Effizienz erheblich gesteigert. Die Leistungseinstellung kann bequem über das Display in der Kabine nach Wunsch gewählt werden.

Je nach Bedürfnis kann aus verschiedenen Powerline-Varianten ausgewählt werden.

Die Powerline Varianten.

Powerline Standard 1

Anschluss einfach wirkend.

Drei verschiedene Litermengen am Display programmierbar.

Powerline Standard 2

Anschluss doppelt wirkend.

Drei verschiedene Litermengen am Display programmierbar.

Powerline Plus 1

Anschluss einfach wirkend.

Drei verschiedene Litermengen am Display programmierbar.

Druckeinstellung stufenlos von 80 – 340 bar über Potenziometer.

Powerline Plus 2

Anschluss doppelt wirkend.

Drei verschiedene Litermengen am Display programmierbar.

Druckeinstellung stufenlos von 80 – 340 bar über Potenziometer.



Die individuelle Auswahl. Der Menzi Muck nach Ihrem Wunsch.

Automatische Zentralschmierung

Das richtige Schmieren von Lagerstellen minimiert den Verschleiss und erhöht die Lebensdauer. Je nach Modell verfügt der Menzi Muck über mehr als 60 Schmierstellen, welche in unterschiedlichen Intervallen geschmiert werden sollten. Überlassen Sie diese in der Summe aufwändige Tätigkeit der automatischen Zentralschmieranlage. Während der Arbeit werden die Lagerstellen in Bewegung optimal und zuverlässig abgeschmiert.

Biologisch abbaubares Hydrauliköl

Bei der Verwendung von biologisch abbaubarem Hydrauliköl empfehlen wir aufgrund jahrelanger sehr guter Erfahrung das Produkt PANOLIN HLP SYNTH 46. Für andere Öle ist vom jeweiligen Hersteller eine Garantieerklärung einzuholen.

Hydraulischer Nebenstromfilter

Der sorgfältige Umgang und die Pflege des Hydrauliköls bestimmen dessen Lebensdauer und schonen die Komponenten. Durch den Nebenstromfilter werden während des Betriebes der Maschine permanent fünf Liter Hydrauliköl pro Minute über einen Feinfilter gereinigt.



Länderspezifische Optionsausrüstung:

Hebezeug-Ausrüstung

Werden mit einem Haken Lasten angehoben, sieht das Gesetz in zahlreichen Ländern eine entsprechende Sicherheitsausrüstung vor. Diese besteht in der Regel aus: Schlauchbruchsicherung beim Auslegerzylinder sowie aktivierbares akustisches Überlastwarnsignal.

Russpartikelfilter

Passives Filtersystem mit katalytisch beschichtetem Filter mit Voroxidationskatalysator. Regeneration ab einer Abgastemperatur von 210 Grad. Die Abgasnachbehandlung garantiert einen Russabscheidegrad von 97 %. Data-Logger und On-Road-Anzeige gehören zum Lieferumfang. Es ist aschefreies Motorenöl zu verwenden.

Viele weitere Optionen

Gerne beraten wir Sie über weitere Maschinenoptionen, wie z.B. Gleisrüstung, Forstausrüstung, Klimaanlage, Standheizung, Komfortsitz, Beleuchtungsvarianten, Sonderlackierung, Sicherheits-Verglasung, Rammenschutzgitter, Hubbegrenzung, Sperrventile an Armzylindern etc.

Wir erfüllen nach Möglichkeit auch Ihre individuellen Wünsche.



Strassenausrüstung

Die vorgeschriebene Ausrüstung für die Fahrt auf öffentlichen Strassen variiert je nach Land.

**menzi
muck**

Komfortabel, grosszügig. Die Fahrerkabine.



Sicherheitskabine

Komfortable und geräumige Vollsichtkabine mit luftgefedertem Sitz, vibrationsarm auf Gummilagern, überrollsicher nach ROPS-Test gem. DIN ISO 3471. Starke Heizung mit hoher Entfroster-Leistung. Grosse Ablageflächen und Dokumentenfächer. Audioanlage. Kabine hydraulisch kippbar.

Optional: Klima-Anlage, FOPS-Dach, Komfortsitz mit Sitzheizung, Polycarbonat-Schutzverglasung, Scheinwerferkranz auf Dach, LED-Scheinwerfer, Xenon-Scheinwerfer, Dreipunkt-Sicherheitsgurt.

Bedienung

Zwei ergonomische Multi-Joysticks mit maximal je 25 Funktionsmöglichkeiten. Logische Anordnung zur einfachen Bedienung von Unterwagen- und Baggerfunktionen. Keine Doppelfunktionen. Fusspedale zur Ansteuerung von Teleskop, Fahrtrieb, hydraulischem Zusatzanschluss und Seilwinde. Fahrersitz, Joysticks und Fusspedale individuell auf den Fahrer einstellbar.



Die Informationszentrale. Benutzerfreundlich, übersichtlich.

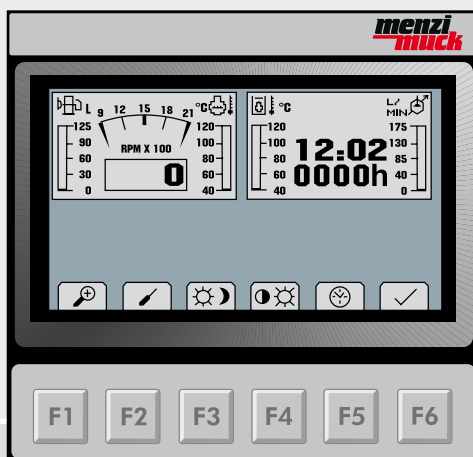

Menü: Haupt-Ansicht

Der Hauptbildschirm enthält alle wichtigen Betriebsanzeigen: Drehzahl Motor, Tankanzeige, Temperatur Kühlwasser und Hydrauliköl. Gewählte Litermenge der Option „Powerline“. Verschiedene Warnsymbole verbunden mit akustischen Signalen gehören ebenso zu den wichtigsten Grundinformationen. Im Untermenü werden die einzelnen Betriebszustände in Zahlen angezeigt.

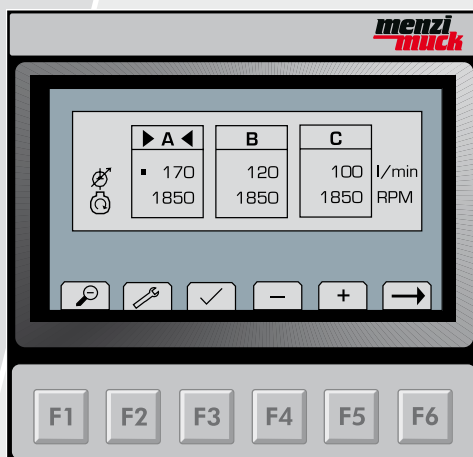

Menü: Powerline

Es können für drei verschiedene Anbaugeräte beliebige Einstellungen programmiert werden. Dabei werden Litermenge und Motordrehzahl nach Wunsch konfiguriert. Bei der Anwahl des gewünschten Anbaugerätes über den Joystick werden die vorgegebenen Leistungsdaten automatisch wirksam.

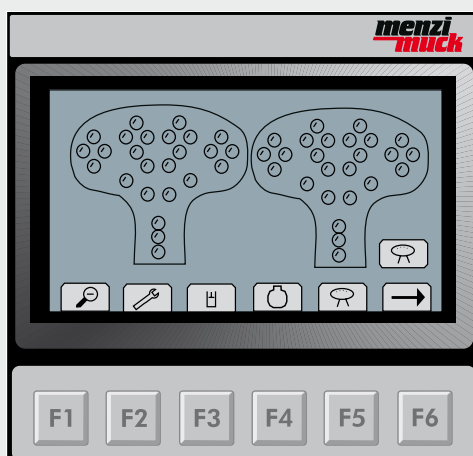

Menü: Diagnose

Beim Start der Maschine werden alle Steuergeräte überprüft und der Status angezeigt. In den verschiedenen Untermenüs stehen folgende Diagnosedisplays zur Verfügung: Hydraulik-Steuerkreis, Dieselmotor, Ausgangs-Signale Joysticks, Ausgangs-Signale Magnetventile. So wird die Maschine auf Betriebsbereitschaft überprüft oder eine allfällige Fehlerdiagnose erstellt.



Die Unterwagen-Technologie. Das Konzept für den sicheren Stand.

Unterwagensteuerung.

Die vielen hydraulischen Funktionen im Unterwagen werden durch die elektrische Drehdurchführung per CAN-Bus-System angesteuert. Durch Verzicht auf Doppelfunktionen wird ein unabhängiges und schnelles Handling der Abstützhydraulik sichergestellt.

Resistent gegen Wasser.

Alle im Unterwagen angeordneten Komponenten sind für den Dauerbetrieb im Wasser geeignet. Je nach Modell wird der Einsatz in Gewässern bis zu 2 Meter Tiefe ermöglicht.

Statische Meisterleistung.

Als Marktleader und Erfinder der mobilen Allzweckbagger-Technologie wird der Statik grosses Augenmerk beigemessen. Die langjährige Praxis-Erfahrung liefert uns die richtigen Annahmen für die statischen FEM-Berechnungen.



nokian
HEAVY TYRES

Qualitäts-Forstreifen.

Bei der Reifenwahl wird auf höchste Qualität gesetzt. Die robusten NOKIAN-Traktionsreifen mit sehr guter Selbstreinigungseigenschaft garantieren eine lange Lebensdauer. Stichschutz aus Stahl und robuste Gummimischung zeichnen diesen Forstreifen aus. Starkes Felgenhorn und Ventilschutz verhindern zudem Beschädigungen durch äussere Einwirkung.



menzi
muck

Menzi Muck A91 und A111. Die Grunddaten.

Motor

Marke	John Deere
Typ	4045HF285
Art	4-Zylinder Turbo
Abgasstufe	3a (TIER 3)
Leistung	104 kW / 140 PS
Hubraum	4'500 ccm
Max. Drehzahl	1'850 min-1
Service-Intervalle	500 h
Einspritzung	Commonrail

Gewichte

Menzi Muck A91 Mobil	ab 9'800 kg
Menzi Muck A91 4x4	ab 10'500 kg
Menzi Muck A91 4x4 plus	ab 11'000 kg
Menzi Muck A91 4x4 sensor	ab 11'000 kg
Menzi Muck A111	ab 12'000 kg

*Leergewicht ohne Werkzeug.
Variiert je nach optionaler Ausrüstung.*

Kräfte

Losbrechkraft	73'600 N
Max. Hubkraft bei 3 m	6'400 kg
Max. Hubkraft bei 5 m	3'400 kg
Max. Hubkraft bei 7 m	2'200 kg

Max. Hubkräfte mit Ausleger- und Stielzylinder.

Tank-Inhalte

Betriebstank (Diesel)	130 Liter
Reservetank (Diesel)	200 Liter
Inhalt Hydrauliksystem	200 Liter

Elektrik

Spannung	24 Volt
Batterien	2 Trockenbatterien
Kapazität	2x 95 Ah
Anlasser	7.2 kW
Alternator	45 Amp
optional	100 Amp
Elektrische Leistung	1'080 Watt
optional	2'400 Watt

Schwenkung

Schwenkgeschwindigkeit	bis 10 U/min.
Schwenkkraft	46'000 Nm



Die Modellvarianten.

Menzi Muck A91 Mobil.

Die ursprünglichste Form des Originals. Für den extremen Steilhangeinsatz.

Bei der Version „Mobil“ sind die zwei grossen Räder hydrostatisch angetrieben. Der einstufige Fahrtrieb erreicht eine Geschwindigkeit bis 8 km/h. Die optionale Schnellläufer-Version mit zweistufigem Fahrtrieb erreicht bis maximal 15 km/h. Die zwei kleineren Laufräder, seitlich an den Abstützungen angebracht, sind demon- tierbar. Die Abstützfüsse mit den Pratzen sind hydraulisch teleskopierbar.

Hecklenkung.

Durch die zusätzliche Lenkung der grossen Räder (Option) wird der Wendekreis deut- lich reduziert:

min. Wendekreis A91 Mobil: 11'500 mm
min. Wendekreis A91 4x4: 11'800 mm
Der Radeinschlag von +/- 20 Grad begün- stigt zudem die Diagonal- und Querfahrt im Hang.

Gewicht ohne Werkzeug
ab 9'800 kg

Geschwindigkeit - einstufiger Antrieb
bis 8,0 km/h (Serie)

Geschwindigkeit - zweistufiger Antrieb
bis 15,0 km/h (Option)

Antriebsräder (Serie) 600/50-22.5, 16 pr
Nokian Forstreifen / mit Stahleinlagen
1'140 mm x 600 mm

Antriebsräder (Option) 600/55-26.5, 16 pr
Nokian Forstreifen / mit Stahleinlagen
1'350 mm x 600 mm

Laufräder (Serie) 300-15
800 mm x 300 mm

Laufräder (Option) 400/55-17.5
880 mm x 400 mm

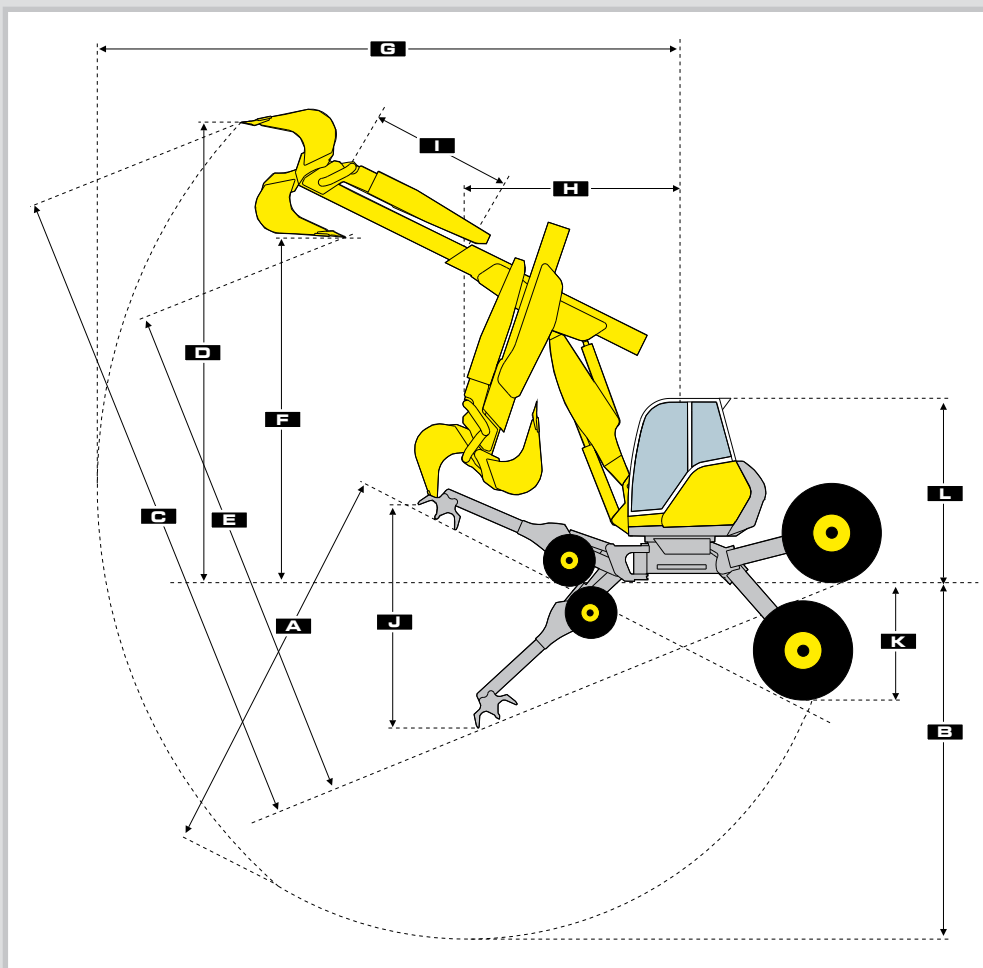

A91 Mobil & A91 4

- A** Max. Grabtiefe – mit Fahrwerk-Verstärkung
- B** Max. Grabtiefe – Chassis am Boden
- C** Max. Grabhöhe – mit Fahrwerk-Verstärkung
- D** Max. Grabhöhe – Chassis am Boden
- E** Max. Ausschütthöhe – mit Fahrwerk-Verstärkung
- F** Max. Ausschütthöhe – Chassis am Boden
- G** Max. Reichweite
- H** Min. Schwenkradius
- I** Teleskoplänge
- J** Verstellbereich Abstützung
- K** Verstellbereich Räder
- L** Transporthöhe
- a** Minimale Breite Antriebsräder (Transporthöhe)
- b** Max. Breitenverstellung Antriebsräder
- c** Max. Breitenverstellung Abstützung
- d** Länge Fahrwerk

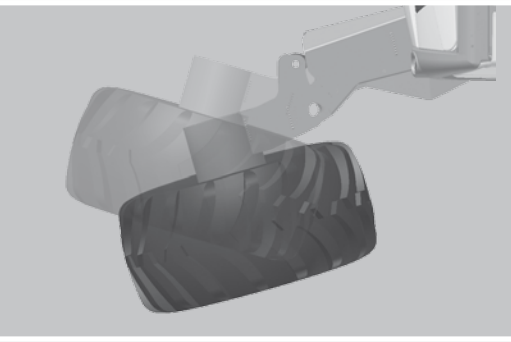

Menzi Muck A91 4x4.

Das Konzept für den Extremeinsatz. Mit mehr Traktion.

Die Version „4x4“ ist Allrad angetrieben und serienmässig mit zweistufigen Fahrtriebwerken ausgerüstet. Zwei grosse Räder und seitlich an den Abstützungen zwei kleine Räder. Maximale Antriebskraft in der ersten Fahrstufe bis 4 km/h, zweite Fahrstufe bis 10 km/h. Hydraulisch teleskopierbare Abstützfüsse.

Gewicht ohne Werkzeug
ab 10'500 kg

Geschwindigkeit - zweistufiger Antrieb
bis 10,0 km/h

Antriebsräder gross, 600/55-26,5, 16 pr
Nokian Forstreifen mit Stahleinlagen
1'350 mm x 600 mm

Antriebsräder klein, 400/55-17,5, 16 pr
880 mm x 400 mm (ausgeschäumt)

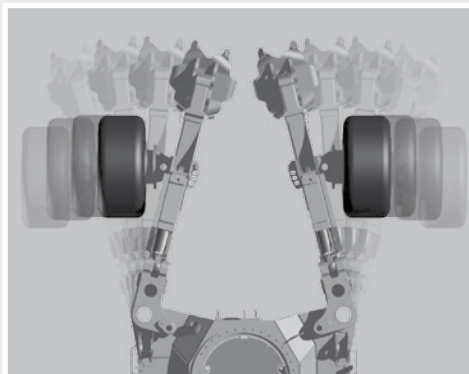

Variable Spur.

Die Spurverstellung der kleinen Antriebsräder ermöglicht das Fahren in verschiedenen Spurbreiten von 2'500 mm bis maximal 3'800 mm.

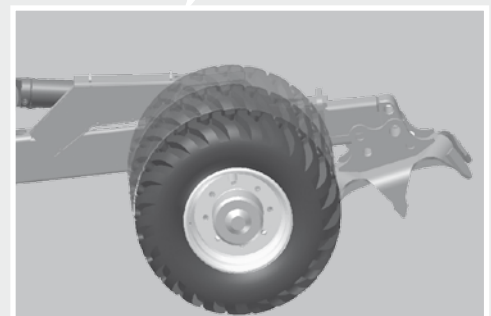

Hydraulische Liftachse.

Mit der optionalen Liftachse können die kleinen Antriebsräder bei extremen Hangneigungen hydraulisch um 25 cm angehoben werden. Es wird mehr Bodenfreiheit für die Abstützung erreicht.

x4	(T1,8)
Stellung	mm..... 6'000 (6'210)
.....	mm..... 5'430 (5'670)
Stellung	mm..... 9'510 (9'650)
.....	mm..... 6'870 (6'910)
Verstellung	mm..... 7'030 (7'160)
Boden	mm..... 4'830 (4'860)
.....	mm..... 8'570 (8'790)
.....	mm..... 3'000 (2'980)
.....	mm..... 1'960 (1'800)
.....	mm..... 3'110
.....	mm..... 1'650
.....	mm..... 2'570
(Spurbreite)	mm..... 2'190
.....	mm..... 4'490
.....	mm..... 6'585
.....	mm..... 5'660

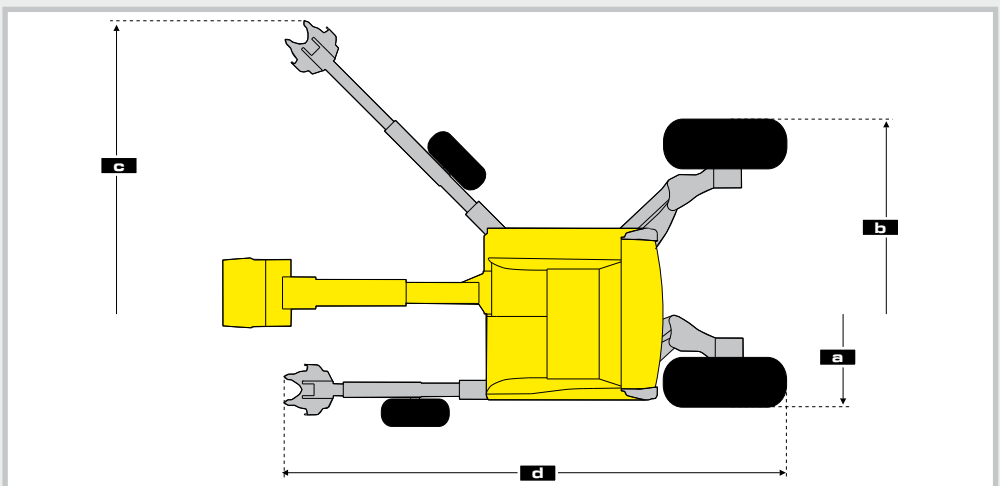

Menzi Muck A91 4x4 plus. Menzi Muck A91 4x4 sensor.

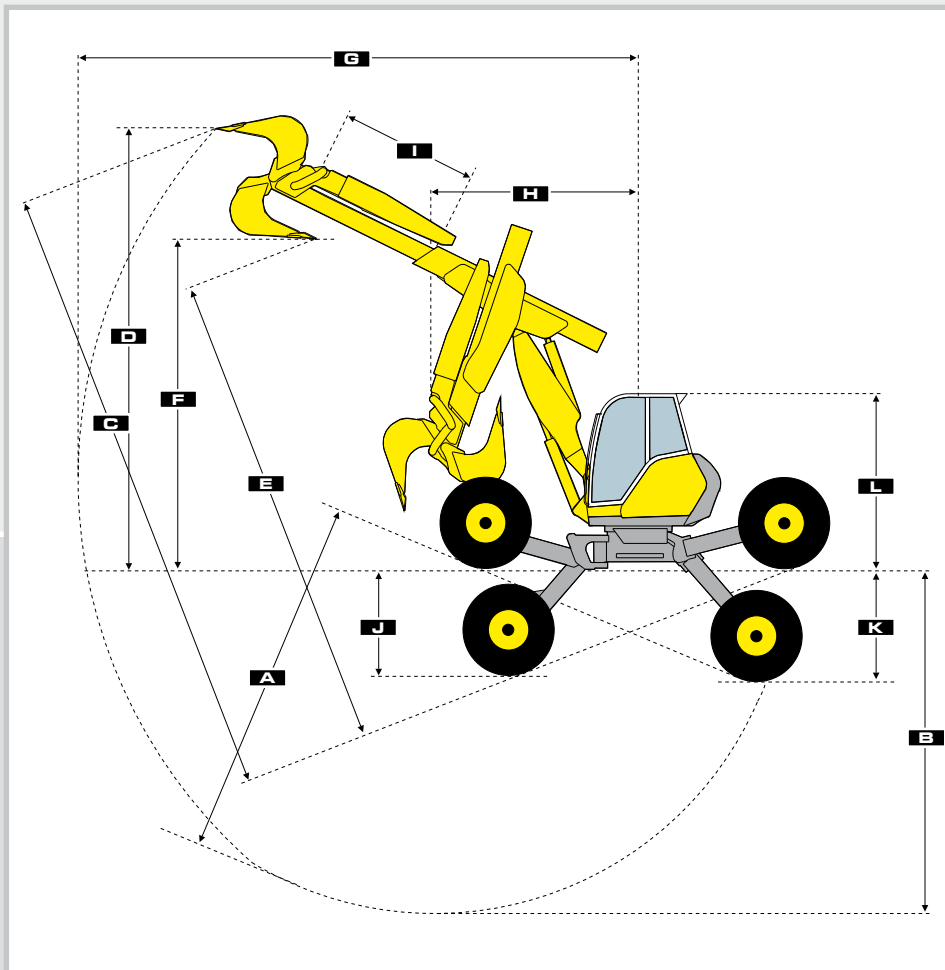

H-Drive-System. Bärenstarker Antrieb.

Die intelligente Menzi H-Drive-Steuerung mit Momenten-Überlagerung sorgt in jeder Fahrstellung für den besten Wirkungsgrad. Die Kraft wird so auf die vier Antriebsräder verteilt, dass automatisch die höchst mögliche Traktion erzielt wird. Antriebskomponenten mit noch mehr Zugkraft runden das neue Menzi-Fahrkonzept ab.

Road Traction Modul. Maximale Bodenschonung.

Durch Zu- oder Ausschalten einer zusätzlichen hydraulischen Sperre kann über das RTM-Modul je nach Bedarf zwischen maximaler Traktion und höchster Bodenschonung gewählt werden.

Fahr-Potenzio-Meter. Tempo nach Wahl.

Alle Produktvarianten verfügen über ein Potenziometer für den Fahrtrieb. Die Maximal-Geschwindigkeit kann individuell gewählt werden - das Fahrpedal wird dabei feiner aufgelöst.

A91 4x4 plus / 4x4 sensor

(T1,8)

A	Max. Grabtiefe – mit Fahrwerk-Verstellung	mm	5'680	(5'920)
B	Max. Grabtiefe – Chassis am Boden	mm	5'420	(5'670)
C	Max. Grabhöhe – mit Fahrwerk-Verstellung	mm	9'100	(9'300)
D	Max. Grabhöhe – Chassis am Boden	mm	6'620	(6'760)
E	Max. Ausschütthöhe – mit Fahrwerk-Verstellung	mm	6'900	(7'040)
F	Max. Ausschütthöhe – Chassis am Boden	mm	4'830	(4'860)
G	Max. Reichweite	mm	8'570	(8'790)
H	Min. Schwenkradius	mm	3'000	(2'980)
I	Teleskoplänge	mm	1'960	(1'800)
J	Verstellbereich P-Matik Abstützung	mm		1'450
K	Verstellbereich Hinterräder	mm		1'650
L	Transporthöhe	mm		2'570



Gewicht ohne Werkzeug
ab 11'000 kg

Geschwindigkeit - zweistufiger Antrieb
bis 13 km/h

Forstreifen mit Stahleinlagen (Serie)
600/50-22.5, 16 pr, 1'140 mm x 600 mm

Forstreifen mit Stahleinlagen (Option)
600/55-26.5, 16 pr, 1'350 mm x 600 mm

Menzi Muck A91 4x4 plus

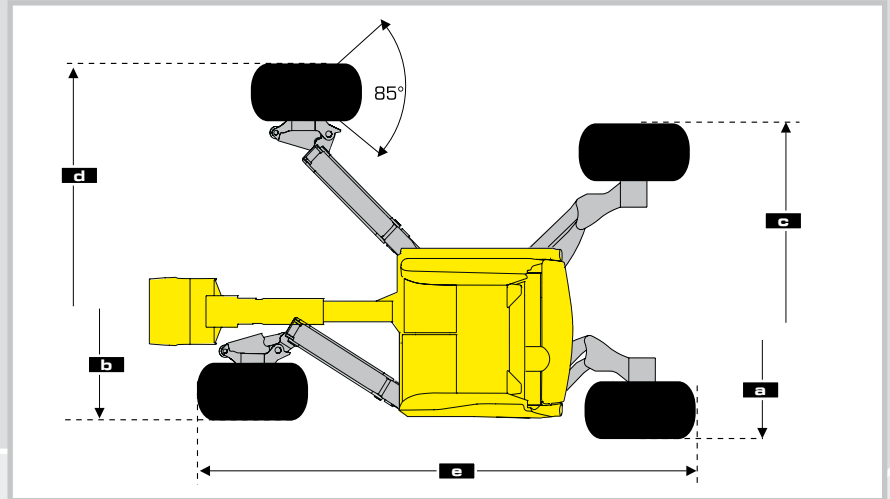

a	Minimale Breite hinten (minimale Transportbreite)	mm	2'400
b	Minimale Breite vorne.....	mm	2'380
c	Maximale Breite hinten	mm	4'725
d	Maximale Breite vorne	mm	6'150
e	Länge Fahrwerk	mm	5'725

Zweistufiger Fahrtrieb. Kraft oder Tempo.

Bei der hydrostatischen Allrad-Technologie stehen zwei Fahrstufen zur Verfügung. Je nach Bedarf kann zwischen maximaler Kraft oder erhöhter Fahrgeschwindigkeit gewählt werden.

Allrad-Sensorlenkung. Unglaubliche Wendigkeit.

Durch die Allrad-Sensorlenkung wird ein Wendekreis von unter 10 Metern erreicht. Acht Lenksensoren sorgen für die Berechnung der richtigen Winkel der vier Räder. Automatisch werden die Räder in die richtige Position gebracht, so dass eine pneuschonende Fahrt gewährleistet ist. Fünf verschiedene Lenkvarianten können gewählt werden:

- 1) Achsschenkel-Lenkung.
- 2) Automatische Allradlenkung.
- 3) Hundegang-Lenkung.
- 4) Hecklenkung.
- 5) Hydraulische Lenkung (ohne Sensoren).

P-Matik-Abstützung. Mehr Bodenfreiheit.

In jeder Position gleichbleibende Bodenfreiheit sowie immer vertikaler Drehpunkt der Achsschenkellenkung garantiert das Parallelogramm der Menzi P-Matik-Abstützung.

Menzi Muck A91 4x4 sensor

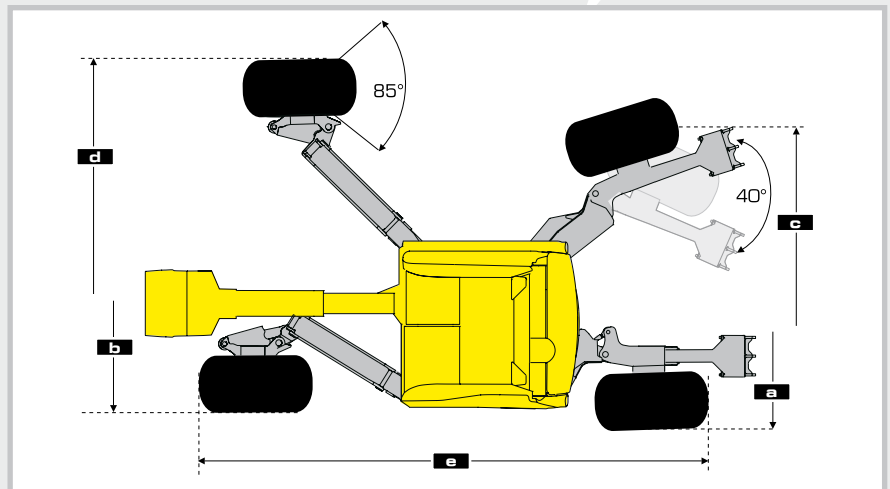

a	Minimale Breite hinten (minimale Transportbreite)	mm	2'440
b	Minimale Breite vorne.....	mm	2'380
c	Maximale Breite hinten	mm	4'750
d	Maximale Breite vorne	mm	6'150
e	Länge Fahrwerk	mm	5'890



Der Menzi Muck A111.

Der Menzi Muck A111 ist die schwerste Menzi Muck Ausführung.

Das robuste Chassis mit tiefem Schwerpunkt sorgt für eine ausgezeichnete Standfestigkeit.

Er eignet sich als Geräteträger für schwere Anbaugeräte.

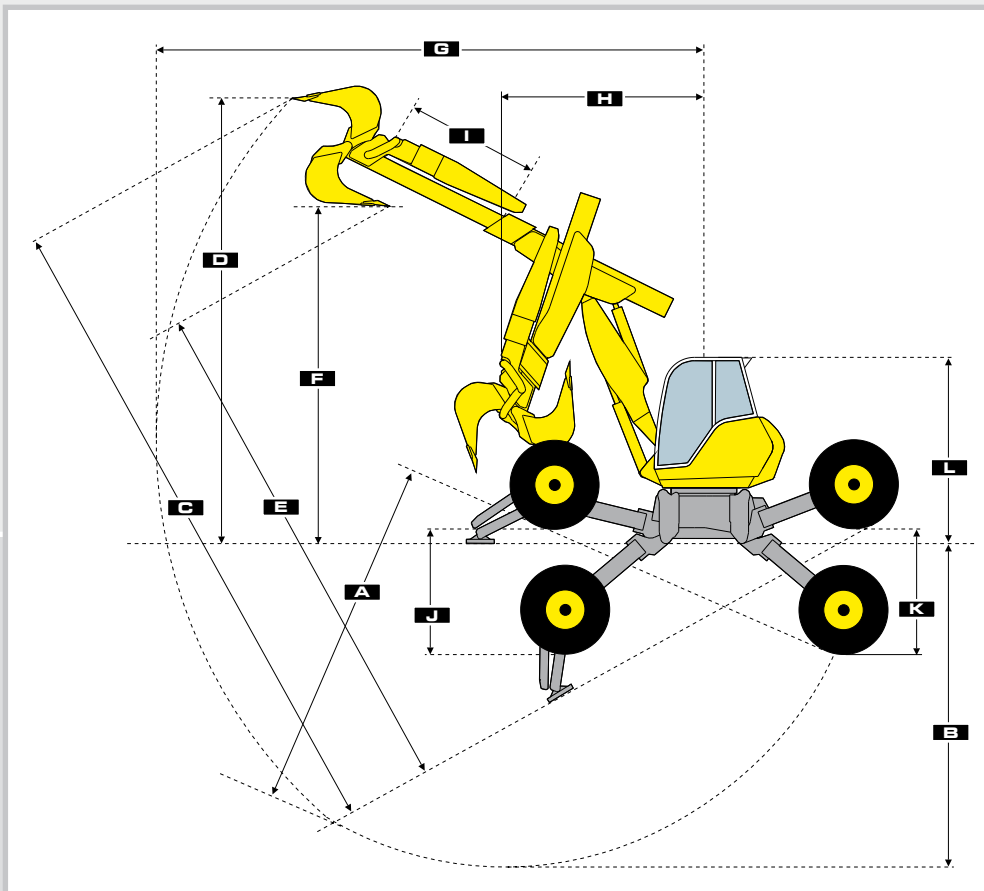

Gewicht ohne Werkzeug
ab 12'000 kg

Geschwindigkeit - zweistufiger Antrieb
bis 13 km/h

Minimaler Wendekreis
12'000 mm

Forstreifen mit Stahleinlagen (Serie)
600/50-22.5, 16 pr, 1'140 mm x 600 mm

Forstreifen mit Stahleinlagen (Option)
600/55-26.5, 16 pr, 1'350 mm x 600 mm

Knicklenkung.

Die Knicklenkung garantiert absolute Spurtreue der Hinter- und Vorderachse. Durch die einfache Bedienung des Fahrwerkes kann sich der Fahrer auf die Funktionen des Oberwagens konzentrieren.

Schwerpunkt-Verlagerung.

Beim seitlichen Arbeiten kann durch Schwerpunktverlagerung über die Knicklenkung zusätzliche Standfestigkeit erlangt werden.

Bergstützen.

Es besteht die Möglichkeit die Maschine auf einer oder beiden Seiten mit je zwei Bergstützen auszurüsten (optional).

Einsatz-Präferenzen.

Der Menzi Muck A111 erfreut sich im Forsteinsatz mit Harvester sowie bei der Anwendung mit schweren Bohrlafetten grosser Beliebtheit.

Menzi Muck A111

(T1,8)

A	Max. Grabtiefe – mit Fahrwerk-Verstellung	mm	5'690 (5'930)
B	Max. Grabtiefe – Chassis am Boden	mm	5'250 (5'490)
C	Max. Grabhöhe – mit Fahrwerk-Verstellung	mm	10'120 (10'280)
D	Max. Grabhöhe – Chassis am Boden	mm	7'050 (7'200)
E	Max. Ausschütthöhe – mit Fahrwerk-Verstellung	mm	8'000 (8'210)
F	Max. Ausschütthöhe – Chassis am Boden	mm	5'010 (5'040)
G	Max. Reichweite	mm	8'570 (8'790)
H	Min. Schwenkradius	mm	2'990 (2'980)
I	Teleskoplänge	mm	1'960 (1'800)
J	Verstellbereich Vorderräder	mm	1'860
K	Verstellbereich Hinterräder	mm	1'860
L	Transporthöhe	mm	2'760
a	Maximaler Lenkeinschlag	Grad	40
b	Maximale Breite	mm	4'800
c	Minimale Breite –Transportbreite	mm	2'450
d	Länge Fahrwerk	mm	5'610

menzi
muck

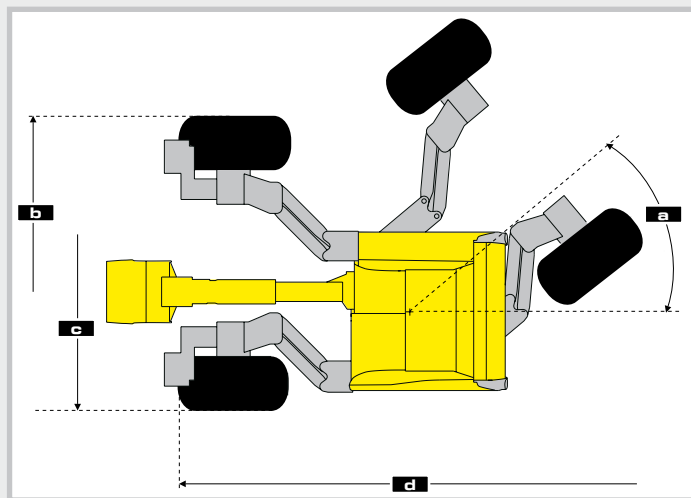

Das Werkzeug der Königsklasse. Ein kleiner Auszug.

Mit hochwertigen Werkzeugen wird der Menzi Muck richtig in Szene gesetzt. Wir setzen auch hier auf hohe Qualitätsstandards. Einerseits stammen Löffel und Greifer aus eigener Produktion, andererseits zählen wir auf langjährige Partnerschaften von spezialisierten Zulieferanten. Die optimale Abstimmung zwischen Trägergerät und Werkzeug stellt die Wirtschaftlichkeit der Arbeitsmaschine sicher.



Der Löffel.

Mit Original-Hardox-Löffel entscheiden Sie sich für robustes Qualitäts-Werkzeug. Die mit dem Label „Hardox in my Body“ zertifizierten Löffel garantieren eine lange Lebensdauer. Öffnungs- und Schliesswinkel sind optimal auf den Menzi Muck ausgelegt.



Der Universalgreifer.

Die Entwicklung dieser Art Greifer stammt aus dem Hause Menzi Muck. Die robuste Bauweise eignet sich hervorragend für positionierende Einsätze wie Steine versetzen oder Abbrucharbeiten. Die Menzi Muck AG stellt diese Art von Greifer in sieben verschiedenen Grössen her und beliefert auch verschiedene Bagger- und Zubehörhändler.

Der Tiltrotator.

Ein Gerät - vier Funktionen. Endlose Rotation in beide Richtungen, seitliches Schwenken je 40 Grad nach links und rechts, hydraulischer Schnellwechsler sowie eine hydraulische Zusatzfunktion. Durch die Rotations- und Schwenkbewegung eröffnen sich neue und rationellere Arbeitsweisen, ungeahnte Ecken und Winkel werden erreicht.



Die Bohrlafette.

Für verschiedenste Bohrarbeiten bieten wir uns als Partner an. Von einfachen Sprenglochbohrungen über Ankerbohrungen bis hin zu komplexen Überlagerungsbohrungen ermöglichen wir in Zusammenarbeit mit kompetenten Partnerfirmen ganzheitliche und massgeschneiderte Lösungen. Durch Geländetauglichkeit, hohe Hydraulikleistung sowie durch ausgezeichnete Hubkräfte zeichnet sich der Menzi Muck als Trägergerät für Bohrlafetten aus.



Die Winde.

Speziell für den Menzi Muck wurde eine Seilwinde zur Sicherung der Maschine hergestellt. Für professionelles Rücken wird eine Forstseilwinde angeboten.

Viele weitere Anwendungen.

Für Hammer, Schnellwechsler oder Fäller-Sammler und detaillierte Informationen verlangen Sie unseren Zubehör-Prospekt.

Die Serienausstattung. Die Optionen.

Im Baukastensystem kann die Serienausstattung durch viele Optionsmöglichkeiten je nach Kundenbedürfnis erweitert werden.

A91 Mobil
A91 4x4
A91 4x4 plus
A91 4x4 sensor
A111

A91 Mobil
A91 4x4
A91 4x4 plus
A91 4x4 sensor
A111

Fahrerkabine

Vibrationsfreie Fahrerkabine ROPS	+	+	+	+	+
FOPS-Dach zu Kabine	0	0	0	0	0
Luftgefederter Fahrersitz Klepp	+	+	+	+	+
Luftgefederter Komfortsitz Grammer	0	0	0	0	0
Klappbare Armlehne zur Hydrauliksicherung	+	+	+	+	+
Armlehnen-Verstellung (Neigung und Höhe)	+	+	+	+	+
Ergonomie-Joysticks mit Handauflage	+	+	+	+	+
Polykarbonat-Sicherheitsverglasung	0	0	0	0	0
CD-Player / Radio	+	+	+	+	+
Modernes LCD-Funktions- und Bedienungsdisplay	+	+	+	+	+
Sonnenblende	+	+	+	+	+
Dokumenten- und Staufach / Flaschenhalter	+	+	+	+	+
Ablageflächen / Kleiderhaken	+	+	+	+	+
Steckdose für Mobiltelefon	+	+	+	+	+
Heizung	+	+	+	+	+
Klimaanlage	0	0	0	0	0
Bauch-Sicherheitsgurt	+	+	+	+	+
Dreipunkt-Sicherheitsgurt „Hosenträger“	0	0	0	0	0
Standheizung mit Zeitschaltuhr	0	0	0	0	0

Abstützung

Hydraulische Teleskopfüsse	+	+	-	-	-
Hydraulische Bergstützen - 2 Stück	-	-	0	0	0
Hydraulische Bergstützen - 4 Stück	-	-	-	-	0
Hydraulische Liftachse	-	0	-	-	-
P-Matik-Abstützung (Parallelogramm)	-	-	+	+	-

Hydraulik

Mineralisches Hydrauliköl	+	+	+	+	+
Biologisch abbaubares Hydrauliköl Panolin	0	0	0	0	0
Hydraulischer Anschluss für Seilwinde (Chassis)	0	0	0	0	0
Doppelt wirkender Anschluss am Arm proport.	+	+	+	+	+
Doppelt wirkender Anschluss am Arm digital	+	+	+	+	+
Zusätzl. d'wirk. Steuerkreis am Arm (40 l/min.)	0	0	0	0	0
Steuerkreis für hydr. Schnellwechsler	0	0	0	0	0
Powerline	0	0	0	0	0
Nebenstromfilter (Feinfiltrierung Hydrauliköl)	0	0	0	0	0
Leckölleitung	0	0	0	0	0
Rücklaufleitung für Hydraulikhammer	+	+	+	+	+

Bereifung

Lenkräder					
Staplerreifen 300-15	+	-	-	-	-
Alliance 400/55-17.5 (ausgeschäumt)	0	+	-	-	-
Antriebsräder					
Forstreifen Nokian 600/50-22.5	+	-	+	+	+
Forstreifen Nokian 600/55-26.5	0	+	0	0	0
Forstreifen Nokian 710/45-26.5	-	-	0	0	0
andere Reifen (auf Anfrage)	0	0	0	0	0

Zeichenerklärung

serienmässig + optional 0 nicht erhältlich -

Antrieb / Lenkung

Hydrostatischer Zwei-Rad-Antrieb	+	-	-	-	-
Hydrostatischer Allrad-Antrieb	-	+	+	+	+
Menzi H-Drive-Antriebssystem	-	-	+	+	+
RTM-Modul (Road-Traction-Modul)	0	+	+	+	+
Hydraulische Pendelachse (Niveau-Ausgleich)	-	-	+	+	+
Automatische Allradlenkung (sensorgesteuert)	-	-	-	+	-
Hundegang-Lenkung	-	-	-	+	-
Heck-Lenkung	0	0	-	+	-
Achsschenkel-Lenkung	-	-	+	+	-
Parallel-Lenkung über Achsverstellzylinder	+	+	+	+	-
P-Matik-Abstützung	-	-	+	+	-
Fahrpotenzio-Meter	+	+	+	+	+
Zweistufiger-Fahrertrieb	0	+	+	+	+
Hydraulische Freilaufschaltung der Antriebsräder	0	-	-	-	-

Ausleger

Ausrüstung für Hebezeugbetrieb	0	0	0	0	0
Mechanischer Schutz Auslegerzylinder	0	0	0	0	0
Werbefläche über Hydraulikrohre am Ausleger	0	0	0	0	0
Hubbegrenzung Ausleger	0	0	0	0	0
Schlauchbruchsicherung Stielzylinder	0	0	0	0	0
Teleskop 1800 mm (T1,8 anstelle von T2)	0	0	0	0	0
Sensorgesteuerte Hubbegrenzung Teleskoparm	0	0	0	0	0
Alle Schläuche auf Sichtseite des Fahrers	+	+	+	+	+

Beleuchtung

2 Scheinwerfer nach vorne	+	+	+	+	+
2 Scheinwerfer nach hinten	+	+	+	+	+
Blinker und Rücklichter	+	+	+	+	+
Scheinwerfer am Arm (mit Rammschutz)	0	0	0	0	0
Drehlicht auf Dach	0	0	0	0	0
LED-Scheinwerfer	0	0	0	0	0
Xenon-Scheinwerfer	0	0	0	0	0
Scheinwerferkranz (Dach); Alternator 100 Amp	0	0	0	0	0
Innenbeleuchtung	+	+	+	+	+

Weitere Optionen

Forstkabine	0	0	0	0	0
Halter für Motorsäge	0	0	0	0	0
Rammschutz (Seitendeckel)	0	0	0	0	0
Schutzgitter für Frontscheibe	0	0	0	0	0
Schwenkbegrenzung	0	0	0	0	0
Schaltbare Sperrventile für alle Armzylinder	0	0	0	0	0
Lackierung in Firmenfarbe	0	0	0	0	0
Russpartikel-Filter	0	0	0	0	0
Rutschfeste Beläge auf Abstützung	+	+	+	+	+
Manuelle Schmierbank für Teleskop-Innenrohr	0	0	0	0	0
Zentralschmierung Fahrwerk / Oberwagen	0	0	0	0	0
Länderspezifische Strassenausrüstung	0	0	0	0	0
Werkzeugkiste im Motorraum integriert	+	+	+	+	+
Lüftermotor reversibel (hydr. Umkehrlüfter)	0	0	0	0	0

Der Menzi Muck im Einsatz.



Nähere Informationen zu den Einsatzgebieten finden Sie in folgenden Prospekten:

- Der Menzi Muck 3-Wegebagger
- Der Menzi Muck Harvester
- Der Menzi Muck im Spezialtiefbau

ARAG

ARAG Bau AG

Zinggen

6166 Hasle LU

www.arag-bau.ch

Tel. 058 710 00 00

Baumaschinen-Rent

menzi muck