

Deutsch / Français Carrytank® 330 - 440

[FR] Récipients en polyéthylène pour le transport de carburant en régime d'exemption totale conformément au paragraphe 1.1.3.1 C de la norme ADR.

[DE] Behälter aus Polyethylen für den Kraftstofftransport mit vollständiger Freistellung gemäß Absatz 1.1.3.1 C der ADR-Vorschrift.

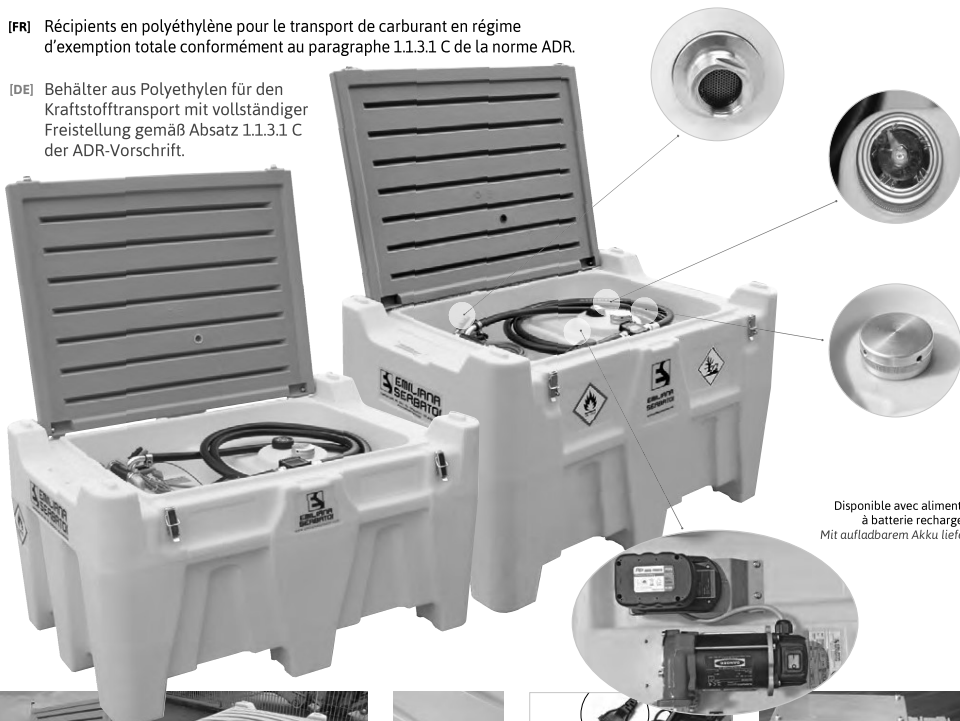

Disponible avec alimentation à batterie rechargeable. Mit aufladbarem Akku lieferbar.



1. Fixation au moyen de courroies. Befestigung durch Gurte.
2. Poches de levage par le bas. Taschen für das Anheben von unten.
3. Couvercle verrouillable. Abschließbarer Deckel.
4. Batteries rechargeables à 12 ou 24 V, pour des transvasements jusqu'à 550 ou 1100 litres et chargeur 12-24 V avec prise allume-cigares pour les voitures ou prise standard 230 V. Wiederaufladbare 12 oder 24 V Batterie, für Umfüllen bis zu 550 oder 1100 Liters und Ladegerät mit 12/24 V Steckdose 12-24 V für Autos oder Standard 230 V.
5. Version essence: batterie ATEX rechargeable disponible pour Emicaddy essence, 12 V. Benzin-Version: mit wiederaufladbare ATEX Akku lieferbar, 12 V.
6. Groupe de transvasement. Umfülleinheit.

Réservoir de transport réalisé en polyéthylène linéaire doté d'un couvercle verrouillable, bouchon de remplissage en aluminium de sécurité, indicateur de niveau, filtre en ligne, groupe de transvasement, pistolet automatique, poches pour le levage à pleine charge avec un chariot élévateur, surfaces de préhension pour le levage à vide et logements pour le positionnement des courroies de fixation à la base d'appui. Tous les inserts sont réalisés en aluminium ou dans un matériau compatible avec le gasoil.

La version pour le transport d'AdBlue®/Uree est également disponible: pour obtenir des informations, consulter la section AdBlue®/Uree.

Carrtank 330 est également disponible pour le transport de l'Essence avec une pompe certifiée ATEX et un pistolet automatique ATEX ou pistolet manuel; plus d'informations disponibles sur le site.

Transporttank aus linearem Polyethylen inklusive abschließbarem Fülldeckel, Sicherheitsventil, Füllstandanzeige, Leitungsfiler, Umfülleinheit, automatischem Zapfventil, Taschen für das Anheben des gefüllten Tanks mit dem Gabelstapler, Haltegriffe für das Anheben des leeren Tanks und Ösen für die Positionierung der Befestigungsriemen an den Unterbau. Alle Einsätze sind aus Aluminium oder aus Materialien, die mit Dieselkraftstoff kompatibel sind.

Weiterhin ist die Ausführung für den Transport von AdBlue®/Urea erhältlich; für Informationen siehe den Abschnitt AdBlue®/Urea

Carrtank 330 ist auch in der Version für Benzin-Transport mit ATEX-zertifizierter Pumpe und automatischer ATEX-Pistole oder Handpistole erhältlich; Weitere Informationen auf der Website.



CARACTÉRISTIQUES TECHNIQUES:

- Épaisseur moyenne du réservoir : 6,5 mm.
- Bouchon de remplissage en aluminium de 2" avec soupape de sécurité intégrée.
- Indicateur de niveau.
- Filtre d'aspiration.

CONFIGURATIONS:

- Configuration standard, modèle Z1:**
- Pompe DC, mod. DEVIL40 (12 ou 24 V), débit 40 l/min.
 - 4 m tuyau flexible pour gasoil.
 - Pistolet automatique.
 - 4 m câble électrique et pinces pour le raccordement à la batterie.
 - Option: Compteur digital pour gasoil, mod. M24.
 - Option: filtre à eau pour gasoil.

- Configuration modèle Z2:**
- Pompe DC, mod. DPUMP (12 ou 24 V), débit 70 l/min.
 - 4 m tuyau flexible pour gasoil.
 - Pistolet automatique.
 - 4 m câble électrique et pinces pour le raccordement à la batterie.
 - Option: Compteur digital pour gasoil, mod. M24.
 - Option: filtre à eau pour gasoil.

- Configuration modèle Z30V:**
- Pompe mod. DEVIL55 230 V, débit 50 l/min.
 - 4 m tuyau flexible pour gasoil.
 - Pistolet automatique.
 - 1,80 m câble électrique pour le branchement à 230 V et prise Schuko.
 - Option: Compteur digital pour gasoil, mod. M24.
 - Option: filtre à eau pour gasoil.

CAPACITÉ ET DIMENSIONS:

- CARRYTANK® 330**
- Capacité nominale: 330 litres.
 - Dimensions: 1.200x800x650h mm.
 - Poids à vide: 32 Kg.
 - Poids à vide avec le groupe pompe: 44 Kg.

- CARRYTANK® 440**
- Capacité nominale: 440 litres.
 - Dimensions: 1.200x800x785h mm.
 - Poids à vide: 40 Kg.
 - Poids à vide avec le groupe pompe: 52 Kg.

Code produit / Artikel-Nummer

C A R R Y T A N K X X X X X X X X X X X X

Capacité réservoir, litres Tankkapazität, liters.	Compte-litres Literzähler	Couleur Farbe	Voltage Spannung	Longueur du tuyau Schlauchlänge
330 = 330 L	M24 = mod. M24	E04 = jaune/gris gelb/grau	01 = 12 V 02 = 24 V	04 = 4 m 06 = 6 m
440 = 440 L		C21 = bleu/gris blau/grau		
		B22C = gris/gris grau/grau		
		B22G = gris/jaune grau/gelb		
		B22B = gris/bleu grau/blau		
		C12 = bleu/bleu blau/blau		
		C21E = bleu/jaune blau/gelb		
		ROSG = rouge/gris rot/grau		

gedruckt von / imprimé par www.arag-bau.ch



TECHNISCHE DATEN:

- Mittlere Tankstärke: 6,5 mm.
- 2" Einfülldeckel aus Aluminium mit integriertem Sicherheitsventil.
- Füllstandanzeige.
- Ansaugfilter.

KONFIGURATIONEN:

- Standardkonfiguration, Modell Z1:**
- Pumpe DC, mod. DEVIL40 (12 oder 24 V), Leistung 40 l/min
 - 4 M Schlauch für Diesel
 - Automatische Zapfventil
 - 4 M Kabel für Akku und Klemmen für die Verbindung an der Batterie
 - Zubehör: digitaler Zählwerk, mod. M24
 - Zubehör: Wasserfilter für Diesel.

- Konfiguration, Modell Z2:**
- Pumpe DC, mod. DPUMP (12 oder 24 V), Leistung 70 l/min
 - 4 M Schlauch für Diesel
 - Automatische Zapfventil
 - 4 M Stromkabel und Klemmen für den Anschluss an die Batterie
 - Zubehör: digitaler Zählwerk für Diesel, mod. M24
 - Zubehör: Wasserfilter für Diesel.

- Konfiguration, Modell Z30V:**
- Pumpe, mod. DEVIL55, 230 V, Leistung 50 l/min
 - 4 M Schlauch für Diesel
 - Automatische Zapfventil
 - 1,80 M Stromkabel für den 230 V Anschluss mit Schuko-Stecker
 - 4 M Stromkabel und Klemmen für den Anschluss an die Batterie (für AdBlue)
 - Zubehör: digitaler Zählwerk für Diesel, mod. M24
 - Zubehör: Wasserfilter für Diesel

FASSUNGSVERMÖGEN UND ABMESSUNGEN:

- CARRYTANK® 330**
- Nennfassungsvermögen: 330 Liter.
 - Größe: 1.200x800x650h mm.
 - Leergewicht: 32 Kg.
 - Leergewicht mit Pumpeinheit: 44 Kg.

- CARRYTANK® 440**
- Nennfassungsvermögen: 440 Liter.
 - Größe: 1.200x800x785h mm.
 - Leergewicht: 40 Kg.
 - Leergewicht mit Pumpeinheit: 52 Kg.

Accessoires / Zubehör



COD. FLT60MB COD. FLTSEPH2060

- Filtre**
Filtre à mailles en acier INOX
Filtre à cartouche absorbent de 60 µm, corps et tête en aluminium. Combinable seulement avec la pompe avec débit maximal de 40 l/min.
- Filtre Strainer**
Filtre zur Absorption von Wasser
Strainer zur Wasserabsorption Filterleistung 30 µm.
- Strainer**
Netzfilter aus Edelstahl mit 60 µm Filterleistung, Gehäuse und Kopf aus Aluminium. Nur mit Pumpe mit max. Leistung 40 l/min. kombinierbar.



COD. CTLM24 COD. ESFILTER

- Compte-Litres numérique**
mod. M24, pour gasoil.
Digitaler Literzähler Mod. M24, für Diesel.
- Filtre**
Filtre à cartouche avec élément filtrant amovible, réalisé par Emiliana Serbatoli, pour Gasoil, Essence et Ethanol
- Strainer**
Kartuschenfilter mit abnehmbarem Filterelement, hergestellt von Emiliana Serbatoli; für Dieselskraftstoff, Benzin und Ethanol.



COD. CARRY440YSUMP

Bassin de rétention
Bassin de rétention pour un usage au sol, capacité égale à 100 % du volume du réservoir, réalisé en acier au carbone. Dimensions : 130x90xh40 cm.

Auffangbecken
Auffangbecken zur Positionierung auf dem Boden, Fassungsvermögen gleich 100% des Tanks, aus Kohlenstoffstahl hergestellt. Größe: 130x90xh40 cm.

Carrytank 330	Plan de chargement Ladeplan	Carrytank 440	Plan de chargement Ladeplan
	N. de pièces par expédition Anzahl Stück pro Sendung		N. de pièces par expédition Anzahl Stück pro Sendung
	Container 20" 33		Container 20" 33
	Container 40" 75		Container 40" 75
	Container 40" HC 100		Container 40" HC 75
	Std truck 2700h mm 136		Std truck 2700h mm 102