



Maschinen

Vollhydraulische Rüttelplatten 365–750 kg
APH 5020 / 6020 / 7010 / 1000 TC

www.ammann-group.com



Wir machen den Boden gut





Verdichtungsleistung, die überzeugt

Optimale Verdichtung, komfortable Bedienung, höchste Wirtschaftlichkeit

Wir haben für Sie die leistungsstarken Verdichtungsgeräte – universell einsetzbar auch unter härtesten Bedingungen: die Rüttelplatten APH 5020, APH 6020 und APH 7010.

Alle drei Modelle arbeiten nach dem bewährten Prinzip der Vollhydraulik: sowohl Antrieb der Erregerwellen als auch die Fahrsteuerung über die Verstellung der Zentrifugalgewichte funktionieren hydraulisch. Sie sind daher außergewöhnlich wendig, handlich und einfach zu bedienen, selbst in Problemzonen auf engstem Raum oder bei schwerem Material. Die Wuchtkraft kann dem jeweiligen Material variabel angepasst werden (über die Verstellung der Motordrehzahl) – ein großes Plus der Vollhydraulik.

Alle Modelle sind mit baustellengerechten, leistungsstarken Hatz Supra Dieselmotoren bestückt, die ausnahmslos mit einer Öldruck-Mangel-Sicherung ausgestattet sind. Anbauwinkel in zwei Breiten ermöglichen ein breites Einsatzspektrum mit diversen Arbeitsbreiten.





Baustellengerechte Optionen

APH 5020 und APH 6020:

Bei beiden Modellen sind die Aggregate durch eine Aluminiumguss-Haube gut geschützt aber dabei voll zugänglich.

Eine Reihe von nützlichen Optionen sind zu diesen Modellen lieferbar:

- Elektrostart
- Not-Aus-Schalter am Deichselende zur Bediener-sicherheit besonders in engen und tiefen Gräben
- Totmannschaltung mit speziellen Griffen: ausgerüstet mit elektronischen Sensoren wird das Berühren der Griffen durch den Bediener registriert und die Hydraulik und damit der Erreger aktiviert, sofern auch der integrierte Not-Aus-Schalter am Deichselende gezogen wird, die Maschine ist nun einsatzbereit. Beim Loslassen der Griffen wird die Hydraulik sofort deaktiviert und die Maschine kommt nach wenigen Zentimetern zum Stillstand, der Motor läuft im Leerlauf weiter. Die Griffen arbeiten sehr sensibel, auch beim Tragen von Arbeitshandschuhen. Eine Manipulation ist kaum möglich und der Bediener wird bei der Arbeit nicht eingeschränkt und ein umständlicher Motor-Neustart entfällt.

APH 7010: das seit vielen Jahren bewährte Vibrationsgerät ist mit seiner hohen Amplitude und niedrigen Rüttelfrequenz der ideale Problemlöser auf schwerem Boden im Erdbau. Wahlweise ist ein Elektrostart verfügbar.



Totmannschaltung mit Sensor-Griffen (Option)



Funktionelles Design:
Die Aggregate sind gut geschützt und voll zugänglich



Elektrostart



Anbauplatten in 2 Arbeitsbreiten



Verdichtungsleistung mit Information

APH 5020 und APH 6020:

Alternativ zum ACE-System bietet Ammann mit dem 'ACEeco' das entsprechende Relativ-Messsystem an. Hiermit wird der Anwender über die Zunahme der Verdichtung sowie das Erreichen der maximal möglichen Verdichtung fortlaufend informiert.

'ACEeco' ist für die Modelle APH 5020 und APH 6020 als Option verfügbar (nur mit Elektrostart).



Verdichtungssystem 'ACEeco' (Option)





Ferngesteuerte Bewegungsfreiheit





Optimale Verdichtung bei hoher Bediener-sicherheit

Sicherheit

Sicherheit für den Bediener wird immer mehr zu einem entscheidenden Faktor. In der Verdichtung gibt es vor allem im Tief- und Kanalbau zahlreiche unfallträchtige Bereiche, trotz hoher technischer Sicherheitsstandards wie z.B. Verbausysteme.

Ammann hat eine Maschine entwickelt, die für diese Baustellen ein optimaler Problemlöser ist:

Die lenkbare Rüttelplatte APH1000 TC. Sie ist kraftvoll und sehr kompakt dank des leistungsfähigen liegenden Hatz Supra 1 D 90 V Dieselmotors, und erzielt auch in tiefsten Gräben und unwegsamsten Bereichen hohe Verdichtungsergebnisse. Der Anwender steuert dabei die Maschine von einem sicheren Standort aus, und zwar alternativ über Fern- oder Kabelsteuerung.

Die Infrarot-Fernsteuerung muß nicht extra geladen werden, da sie durch die Solareinrichtung ständig betriebsbereit ist. Die max. Distanz zwischen Sender und Maschine beträgt 18 Meter. Über Kabel-Fernsteuerung ist die max. mögliche Distanz zwischen Sender und Maschine 8 Meter. Eine Nahabschaltung schützt den Anwender: bei weniger als 2 Metern zwischen Bediener und Maschine stoppt das Gerät bzw. ist generell nicht zu starten.

Die AVH 1000 TC arbeitet nach dem bewährten Prinzip der Vollhydraulik: Der Antrieb der Erregerwellen und die Verstellung der Zentrifugalgewichte erfolgen hydraulisch, dies garantiert eine schnelle Reaktion auf die Anwenderbefehle mit der Fernbedienung und schnelle Unterbrechung des Vortriebs in Gefahrensituationen. Verschleißanfällige Komponenten wie Fliehkraftkupplung oder Keilriemen entfallen.

Extras serienmäßig

Die Sicherheit und einfache Bedienung der Maschine stehen im Mittelpunkt:

- die Fernsteuerung ist mit einem Not-Aus-Schalter ausgerüstet – mit der Fernsteuerung wird der Motor gestartet und ausgeschaltet, der Motorstart ist im Leerlauf möglich
- die Vibration ist beliebig zu- und abschaltbar
- die Fahrtrichtung kann beliebig und schnell geändert werden
- die auf der Maschine installierte Kontrollleuchte zeigt dem Anwender stets an, ob Infrarotkontakt zwischen Sender und Maschine besteht. Wendet sich der Bediener bewusst oder unbewusst von der Maschine ab, bleibt sie unverzüglich stehen
- die Kabelfernsteuerung wird über die Elektronik der Maschine kontrolliert, ist nicht von der Elektronik abhängig (wichtig z.B. bei schlechten Witterungsbedingungen, bei denen der Sender nachgeladen werden muß)
- elektronische Motorschutzabschaltung bei Ölmangel, Luftfilterverschmutzung oder Motorüberhitzung. Der Motor schaltet sich auch nach wiederholtem Start wieder ab
- spürbar erhöhte Standzeiten des Luftfilters durch strömungsmechanisch optimierte Luftleitführung
- Diagnosefähigkeit der Elektronik mit Fehlerspeicheranzeige
- einfache, störunanfällige Verkabelung
- Unterbringung des Senders und der Kabelsteuerung abschließbar unter der hinteren Verkleidungsklappe
- sehr gute Zugänglichkeit der Wartungs- und Servicestellen
- robuste, baustellengerechte Verschlüsse und Scharniere



Vollhydraulik und viel mehr

Alle Vorteile auf einen Blick

geschlossener, aufklappbarer Oberwagen bietet optimalen Schutz der Funktionsteile und leichte Zugänglichkeit für Wartungsarbeiten

luftgekühlter Dieselmotor von Hatz mit Öldruck- Mangelsicherung: leistungsstark und emissionsarm

ergonomische Führungsdeichsel mit hydrostatischer Fahrsteuerung per Orbitrol

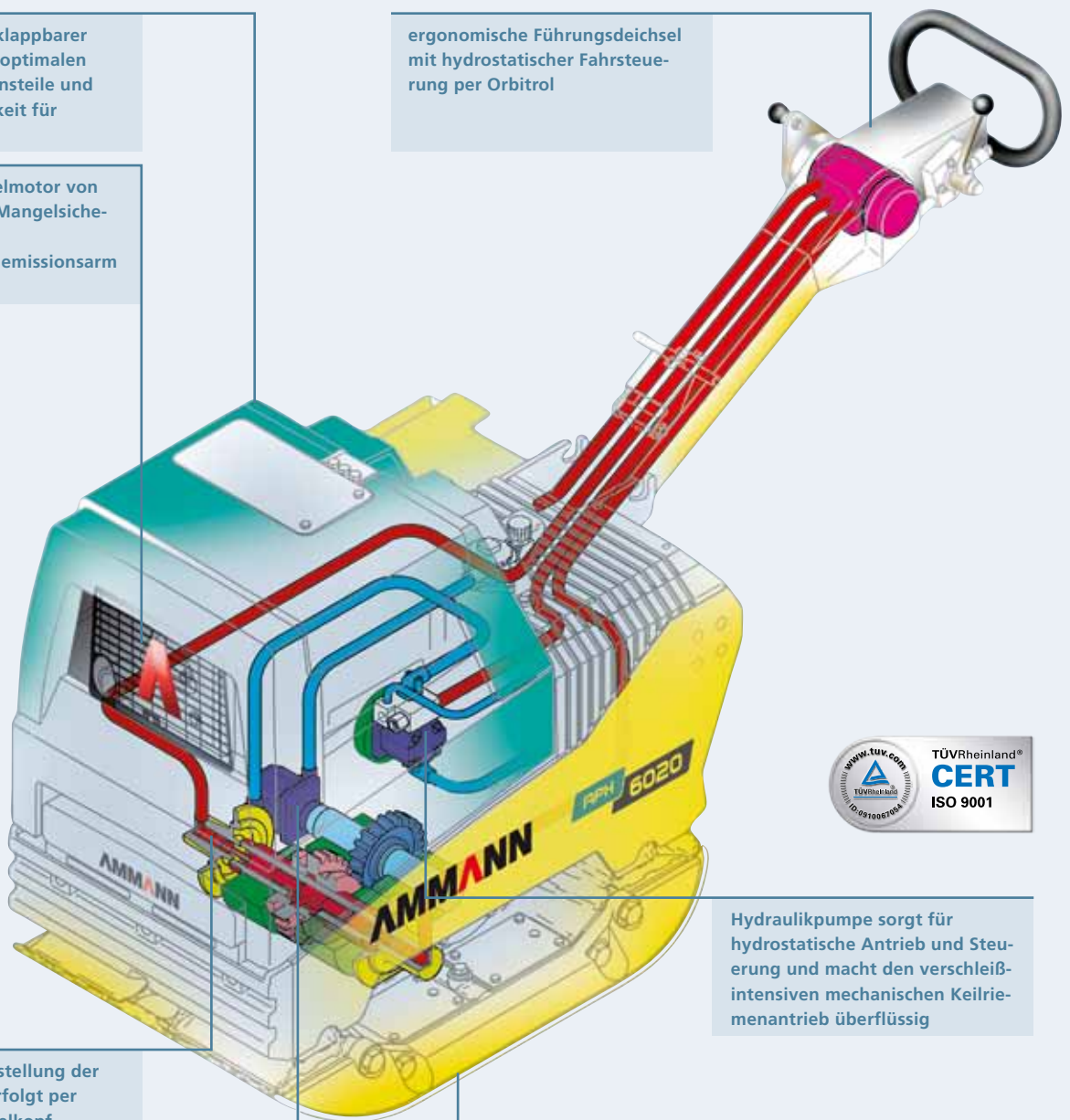

Hydraulikpumpe sorgt für hydrostatische Antrieb und Steuerung und macht den verschleißintensiven mechanischen Keilriemenantrieb überflüssig

hydrostatische Verstellung der Umlaufgewichte erfolgt per Orbitrol am Deichselkopf

hydrostatischer Antriebsmotor der Erregerwellen

optimierte Grundplatte sorgt für ausgewogene Laufeigenschaften, kraftvollen Vortrieb und hohe Steigfähigkeit



Technische Daten

	APH 5020	APH 6020	APH 7010
	Hatz Diesel	Hatz Diesel	Hatz Diesel
Betriebsgewichte CECE Grundgerät	kg (lb) 365 (804)	440 (970)	620 (1367)
mit Anbauwinkel	kg (lb) 385/400 (805/882)	490/500 (1080/1102)	660/680 (1455/1499)
mit Elektrostart	kg (lb) +30 (66)	+30 (66)	+32 (71)
Arbeitsbreite Grundgerät	mm (in) 450 (18)	550 (22)	650 (26)
mit Anbauwinkel	mm (in) 600/750 (24/30)	700/850 (28/33)	800/950 (31/37)
Motor	luftgekühlter Hatz-Diesel	luftgekühlter Hatz-Diesel	luftgekühlter Hatz-Diesel
Typ	Supra 1 D 50 S	Supra 1 D 81 S	Supra 1 D 81 S
Leistung	PS (kW) 9,4 (7)	13,7 (10)	13,7 (10)
Drehzahl	U/min. (rpm) 2700	3000	3000
Kraftstofftankinhalt	l (gal) 5 (1,1)	7 (1,5)	10 (2,2)
Verbrauch	l/h (gal/hr) 1,7 (0,4)	2,5 (0,6)	2,5 (0,6)
Ges. Rüttelkraft regelbar bis	kN (lbf) 50 (11)	65 (15)	70 (16)
Rüttelfrequenz regelbar bis	Hz (vpm) 65 (3900)	69 (4140)	46 (2760)
max. Verdichtungstiefe	cm (in) 70 (28)	80 (31)	90 (35)
Arbeitsgeschwindigkeit	m/min (mph) 26 (1)	28 (1)	28 (1)
max. Steigfähigkeit	% 36	36	36
max. Schräglage	° 30	30	30
Grundgerät	m ² /h (ft ² /hr) 650 (1399)	925 (1991)	1090 (2347)
mit Anbauwinkel	m ² /h (ft ² /hr) 850/1050 (1830/2260)	1260/1430 (2712/3078)	1600 (3444)
Elektrostart	x	x	x
Sonderzubehör			
Anbauwinkel	mm (in) 75/150 (3/5,9)	75/150 (3/5,9)	75/150 (3/5,9)
Betriebsstundenzähler	x	x	x
Messsystem "ACEco"	x	x	-
Not-Aus-Schalter (Standard bei Elektrostart)	x	x	-
Totmannschaltung	x	x	-

*je nach Bodenbeschaffenheit

Änderungen im Interesse des technischen Fortschritts vorbehalten.

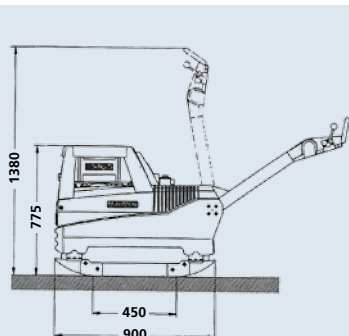

APH 5020

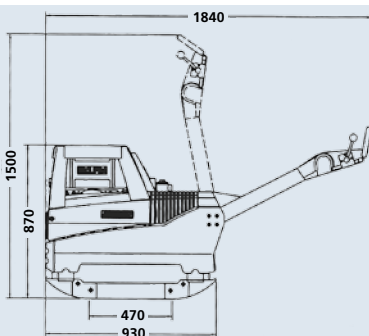

APH 6020

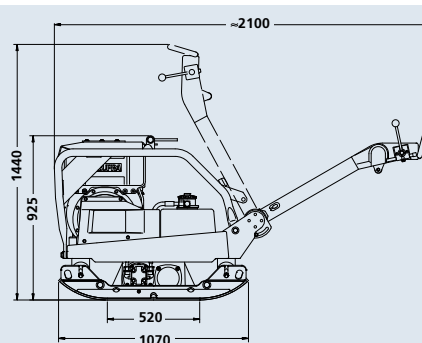

APH 7010



Vollhydraulik und viel mehr

Alle Vorteile auf einen Blick

geschlossener, aufklappbarer Oberwagen bietet optimalen Schutz der Funktionsteile und leichte Zugänglichkeit für Wartungsarbeiten

überdimensionales Luftfiltersystem mit aktiver Schmutzpartikelreinigung

luftgekühlter Dieselmotor von Hatz mit Öldruck-Mangelsicherung: leistungsstark und emissionsarm

Hydraulikpumpe sorgt für hydrostatischen Antrieb und Steuerung und macht den verschleißintensiven mechanischen Keilriemenantrieb überflüssig

Infrarot-Empfänger für Fernsteuerung mit integrierter Kontakt-Kontrollleuchte

Die "Black-Box" überträgt die Befehle vom Empfänger über den Ventilblock ins Hydrauliksystem.

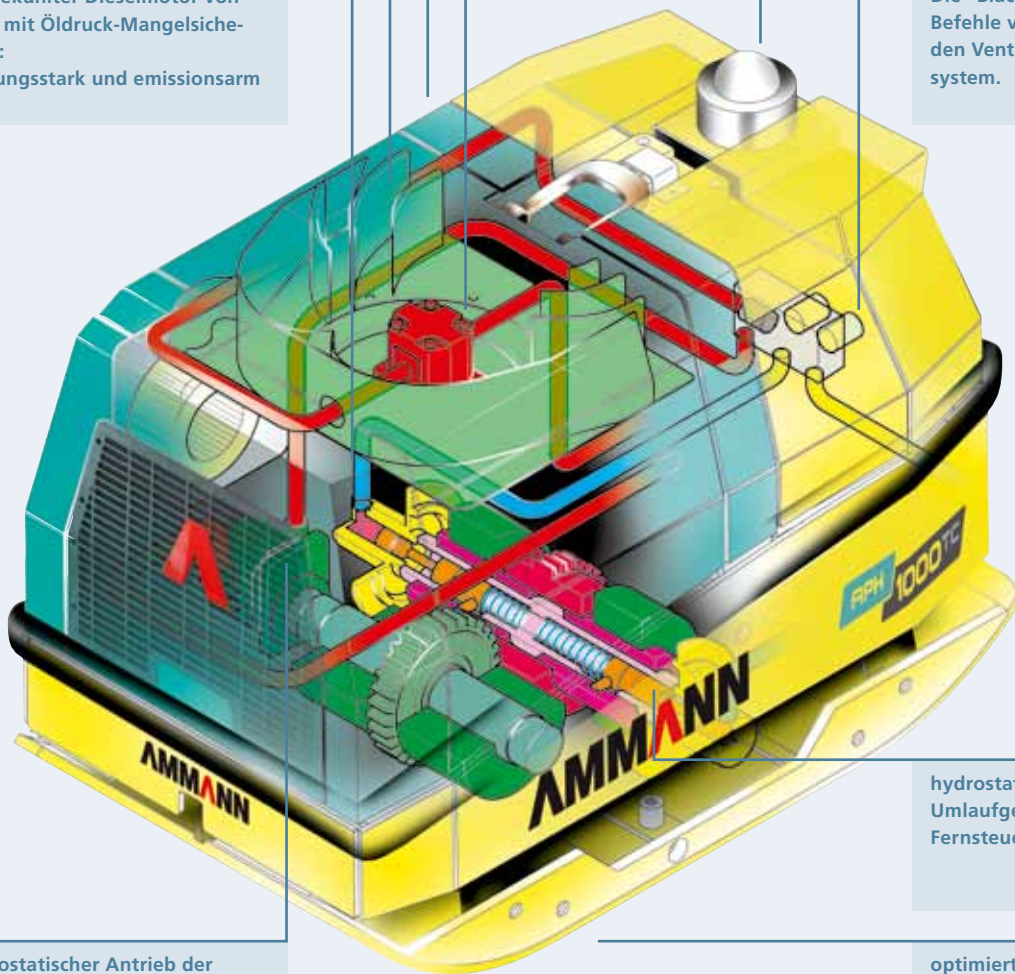

hydrostatische Verstellung der Umlaufgewichte erfolgt per Fernsteuerung

hydrostatischer Antrieb der Erregerwellen mittels Hydraulikmotor

optimierte Grundplatte sorgt für ausgewogene Laufeigenschaften, kraftvollen Vortrieb und hohe Steigfähigkeit



Technische Daten

APH 1000 TC

Betriebsgewichte		
Grundgerät	kg (lb)	710 (1565)
mit Anbauwinkel	kg (lb)	750 (1653)
Arbeitsbreite Grundgerät	mm (in)	650 (26)
mit Anbauwinkel	mm (in)	800 (31)
Motor / Typ		luftgekühlter Hatz-Dieselmotor / 1 D 90 V
Leistung	PS (kW)	15,4 (10,9)
Drehzahl	U/min. (rpm)	2900
Kraftstofftankinhalt	l (gal)	10 (2,2)
Kraftstoffverbrauch	l/h (gal/hr)	2,5 (0,6)
Ges. Rüttelkraft	kN (lbf)	70 (15,7)
Rüttelfrequenz	Hz (vpm)	46 (2760)
max. Verdichtungstiefe	cm (in)	90 (35)
Arbeitsgeschwindigkeit	m/min (mph)	28 (1)
max. Steigfähigkeit	%	35
max. Schräglage	°	25
Grundgerät	m ² /h (ft ² /hr)	1090 (11733)
mit Anbauwinkeln	m ² /h (ft ² /hr)	1350 (14531)
Serienzubehör		Infrarot- und Kabelfernsteuerung
		E-Start, Anbauwinkel 75 mm
Sonderzubehör		Betriebsstundenzähler

*je nach Bodenbeschaffenheit

Änderungen im Interesse des technischen Fortschritts vorbehalten.

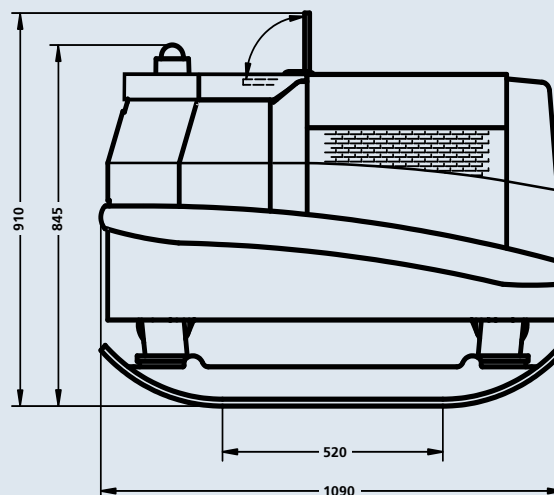
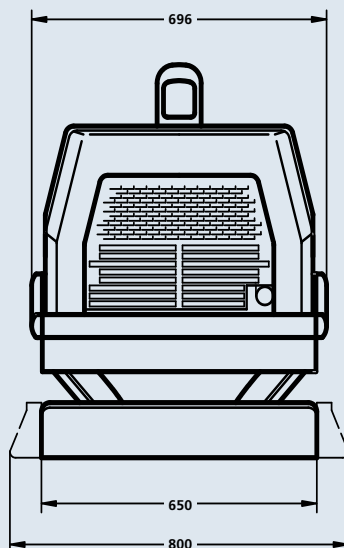

APH 1000 TC

Ammann Vertriebsfirmen für
Verdichtungsmaschinen in:

Deutschland:
Ammann Verdichtung GmbH
D-53773 Hennef
Tel +49 22 42 880 20
Fax +49 22 42 88 02 59
info.avd@ammann-group.com

Frankreich:
Ammann France SA
F-94046 Créteil/Cedex
Tel +33 1 45 17 08 88
Fax +33 1 45 17 08 90
info.afr@ammann-group.com

Grossbritannien:
Ammann Equipment Ltd.
Bearley Stratford-upon-Avon
GB-Warwickshire, CV37 OTY
Tel +44 1789 414 525
Fax +44 1789 414 495
info.ael@ammann-group.com

Amerika:
Ammann America Inc.
Ponte Vedra, Florida 32082, USA
Tel +1 904 543 1691
Fax +1 904 543 1781
info@ammann-america.com

Polen:
Ammann Polska sp. z o.o.
02-230 Warszawa
Tel +48 22 33 77 900
Fax +48 22 33 77 929
info.aep@ammann-group.com

Russland:
Ammann Russland o.o.o.
RU-129343 Moskau
Tel +7 495 933 35 61
Fax +7 495 933 35 67
info.aru@ammann-group.com

Ammann Herstellerfirmen für
Verdichtungsmaschinen in:

Schweiz:
Ammann Schweiz AG
CH-4901 Langenthal
Tel +41 62 916 63 56
Fax +41 62 916 64 03
info.aag@ammann-group.com

Deutschland:
Ammann Verdichtung GmbH
D-53773 Hennef
Tel +49 22 42 880 20
Fax +49 22 42 88 02 59
info.avd@ammann-group.com

Tschechien:
Ammann Czech Republic a.s.
CZ-54901 Nové Město nad Metují
Tel +420 491 476 111
Fax +420 491 470 405
info.acz@ammann-group.com



ARAG

Baumaschinen-Rent

ARAG Bau AG
Zinggen
6166 Hasle LU
www.arag-bau.ch
Tel. 058 710 00 00