

SY19E

SANY

Quality Changes the World



VOLL UNTER STROM

EMISSIONSFREI. EFFIZIENT. ELEKTRISCH.

BAUMASCHINEN



MINIBAGGER

MIT VOLLELEKTRISCHEM ANTRIEB ⚡

SY19E

Motor
V_{max}

Spitzenleistung
15 kW

Löffelkapazität
0,04 m³

Betriebsgewicht
1 965 kg

SANY

Für anspruchsvolle Aufgaben braucht man einen erstklassigen Partner

Qualität kommt von Erfahrung. Und von neuen Ideen. Deshalb bringen wir bei SANY diese beiden wichtigen Faktoren zusammen. Denn wir sind einer der führenden Produzenten mit über **450 000** verkauften Baggern **weltweit**. So können Sie sich jederzeit auf ausgereifte, in der Praxis bewährte Produkte verlassen. Beispielhafte **5–7 %** unseres jährlichen Umsatzes fließen in Forschung und Entwicklung. Deshalb geben wir Ihnen nicht nur unser Wort, sondern auch unsere außergewöhnliche **5-Jahres-Garantie*** darauf, wie leistungsstark und robust unsere Produkte sind.

450 000
VERKAUFTE BAGGER
WELTWEIT

5–7 %
UMSATZ FÜR FORSCHUNG
UND ENTWICKLUNG

5 JAHRE
GARANTIE*

Quality Changes the World

* Nur bei teilnehmenden Händlern

SY19E HARD FACTS

Max. Löffel-Losbrechkraft
15,2 kN (ISO)

Max. Stiel-Reißkraft
9,2 kN (ISO)

Schwenkgeschwindigkeit
10 U/min

Max. Fahrgeschwindigkeit
3,6 km/h

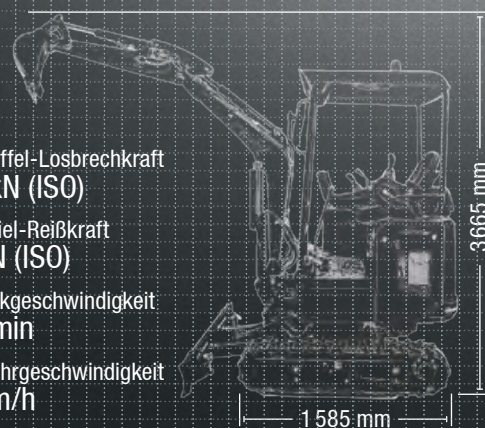

Unsere Highlights – Ihre SANY Plus-Vorteile:

- + Energieeinsparung 30 %
- + Wartungskosteneinsparung 80 %
- + Null Schadstoffemissionen
- + LFP-Akku
- + Hochauflösendes 7“-Touch-Display
- + Load-Sensing-Hydrauliksystem
- + Zusätzlicher proportionaler Steuerkreis

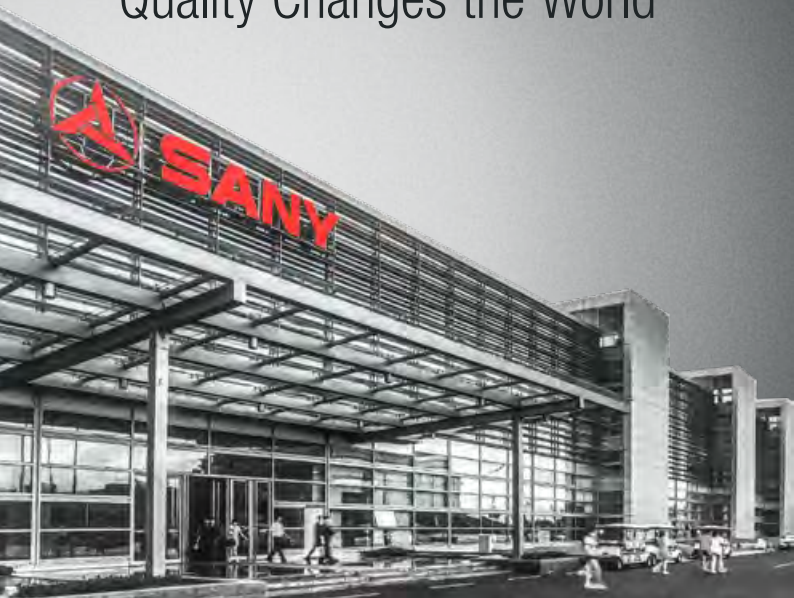

BEWÄHRTE TECHNIK, NEUE ENERGIE

Der elektrisch angetriebene SY19E erweitert die Einsatzbereiche der SANY Minibagger noch einmal beträchtlich. Überall dort, wo es darum geht, Schadstoff- und Lärmemissionen zu vermeiden, überzeugt der neue Mini mit seiner Flexibilität. Die bewährte Technik wurde für den elektrischen Antrieb optimiert und ist die perfekte Lösung für Arbeiten in der Innenstadt, auf Nachtbaustellen oder innerhalb von Gebäuden, da keinerlei

Abgase emittiert werden. Auch der Einsatz in sensibler Umwelt kann nun bedient werden, da kein Kraftstoff an Bord ist, der auslaufen kann. Doch der 2-Tonnen-Bagger mit Canopy-Aufbau überzeugt auch durch seine Ausdauer. So reicht eine Akkuladung für einen ganzen Arbeitstag. Und wenn die Maschine noch Extrastunden fahren muss, kann sie in kurzer Zeit wieder aufgeladen werden, zum Beispiel in der Mittagspause.



TOP EIGENSCHAFTEN

ENERGIEVERSORGUNG

NACHHALTIG UND ZUKUNFTSWEISEND

Der innovative Akkupack überzeugt mit seiner hohen Leistungsdichte, der langen Akkulaufzeit und einer kurzen Ladezeit. Diese beträgt im Kurzladezyklus gerade einmal 1,5 Stunden (Gleichstrom) und im Dauerladezyklus 2,5 Stunden (Wechselstrom). Geladen wird an der haushaltsübliche 220-V-Steckdose, mit 380 V Drehstrom oder mit einer Schnellladesäule für Pkw. In jedem Fall ist der Minibagger schnell betriebsbereit und arbeitet mit einer vollen Akkuladung bis zu 6 Stunden im Dauerbetrieb – genug für einen ganzen Arbeitstag. Zudem unterstützt

der Stromversorgungsmodus den Arbeitsmodus mit reiner Elektrizität, unabhängig von einer externen Stromversorgung. Herzstück der intelligenten Energieaufnahme ist das integrierte Multi-in-One-Steuergerät. Es regelt Funktionen des Elektroantriebs, der dreiphasigen AC-Ladefunktion, der Niederspannung-Stromversorgung und der Fahrzeugsteuerung – sowie die Zusatzfunktionen des Vorladens. Durch das gute Thermalmanagement während des Betriebs und dem des Ladevorgangs wird eine hohe Langlebigkeit der Batterie erreicht.

VERARBEITUNG

Stärke zeigen – Der neue SANY Minibagger ist durch und durch auf Langlebigkeit eingestellt. Dafür wurde zum Beispiel der Ausleger um 30 % und der Löffelstiel sogar um 65 % verstärkt.

ENERGIEVERSORGUNG

Powerpack – Für die nötige Power ist der neue Minibagger mit einem zukunftsweisenden Akkupack ausgestattet, der mit hoher Leistungsdichte, kurzen Ladezeiten und langer Akkulaufzeit überzeugt.

BEDIENKOMFORT

Auf den Arbeitsalltag abgestimmt – Das hochauflösende 7“-Touch-Display ist ganz auf Übersichtlichkeit und eine unkomplizierte, intuitive Menüführung eingestellt und lässt sich auch mit Handschuhen sicher bedienen.



SICHERHEIT

Sicht ist Sicherheit – Zwei LED-Arbeitscheinwerfer am Kabinendach sowie einer am Ausleger sorgen serienmäßig unter allen Bedingungen für eine optimale Ausleuchtung des Arbeitsbereichs.

KOMPONENTEN

Perfektes Duo – Der Permanentmagnet-Synchronmotor mit seinem niedrigen Energieverbrauch ist bestens abgestimmt auf den neu entwickelten Akkupack.

ÖKONOMIE

Weniger ist mehr – Das hocheffiziente Batterie- und Antriebssystem rechnet sich: Gegenüber konventionellen Antrieben kommt es mit einem rund 30 % geringeren Energieverbrauch und 80 % weniger Wartungskosten aus.



KOMPONENTEN

Verlässliche Leistungsträger

Ausgestattet mit einem Permanentmagnet-Synchronmotor, begeistert der neue SANY Minibagger mit einer hohen Leistungs- und Drehmomentdichte, einem ausgezeichneten Wirkungsgrad, Zuverlässigkeit sowie einem niedrigen Energieverbrauch. Das Load-Sensing-Hydrauliksystem mit variabler, lastabhängiger Funktion liefert eine ausgezeichnete hydraulische Leistung für diese Gewichtsklasse. So lässt sich das Zusammenspiel der einzelnen Verbraucher flexibler und exakter koordinieren.

ÖKONOMIE

GUT GESPART

Gegenüber Maschinen mit Verbrennungsmotor senkt der rein elektrische Betrieb die direkten Energiekosten um rund 30 %.

Obendrein wird auch bei der Wartung kräftig gespart, da der Antrieb nahezu wartungsfrei ist. Hier muss nur das Hydrauliksystem gewartet werden – die Gesamtwartungskosten sinken dadurch deutlich um rund 80 %.

VERARBEITUNG

Auf Langlebigkeit ausgelegt

Mit einer optimierten FEM-Analyse wurde die gesamte Struktur des Baggers überarbeitet. Die Ergebnisse sind eine deutliche Verringerung der Spannungskonzentrationen und eine Verstärkung der am meisten beanspruchten Komponenten: 30 % mehr beim Ausleger, 65 % beim Löffelstiel. Damit ist der neue Minibagger von SANY für den harten Arbeitsalltag bestens gerüstet und hat mit einer durchschnittlichen Verlängerung der Lebensdauer um 30 % einmal mehr die Nase vorn.

EXTREM NIEDRIGE WARTUNGSKOSTEN

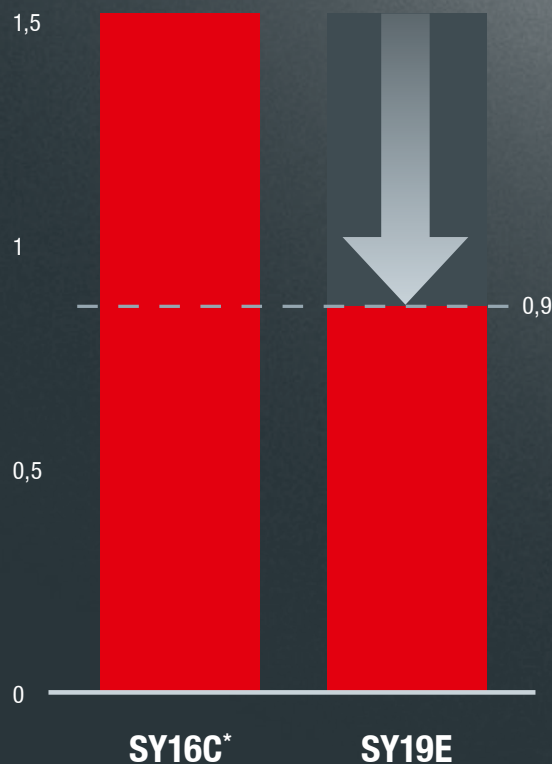

* Herkömmliche Maschine mit Verbrennungsmotor

BEDIENKOMFORT

MAXIKOMFORT IM MINIBAGGER

Der Fahrersitz im SY19E verfügt über zahlreiche Einstellmöglichkeiten und bietet mit der 680 mm hohen Rückenlehne auffallend mehr Sitzkomfort als vergleichbare Modelle in dieser Klasse.

Viel Platz ist auch im Fußraum. Mit 300 mm Breite und dem neuen Pedallayout wird die Pedalbetätigung noch einmal deutlich komfortabler und sicherer.



Absolute Zuverlässigkeit – für ein gutes Gefühl!

Die 5-Jahres-Garantie* von SANY gibt Ihnen die Sicherheit, dass Sie sich voll und ganz auf Ihre Ausrüstung verlassen können.

* Mit den teilnehmenden Partnern



BEDIENKOMFORT

Komfortables Kontrollzentrum

Das von SANY entwickelte neue, hochauflösende 7"-Touch-Display ist gut ablesbar und macht es dem Bediener dank intuitiver Menüführung und intelligenter Mensch-Computer-Interaktion leicht, an die gewünschten Informationen zu kommen, egal ob mit oder ohne Arbeitshandschuhe. Serienmäßig verbaut ist die über den Joystick ansteuerbare proportionale Zusatzhydraulik. Sie erlaubt ein besonders feinfühliges Arbeiten mit Anbaugeräten, die einen Zusatzkreis erfordern.



BEDIENKOMFORT

Komfort ist hörbar

Mit einem Schalleistungspegel von 83 dBA außerhalb der Kabine zeigt der SY19E die Vorzüge des elektrischen Antriebs. Die Geräuschemissionen sind gegenüber vergleichbaren Baggern klar reduziert, was der Lautstärke einer Konferenzsprache entspricht, und im direkten Umfeld des Bedieners reduziert sich der Schalldruckpegel auf nur noch 66 dBA.

Der Permanentmagnet-Synchronmotor mit hoher Leistungsdichte und hohem Drehmoment sorgt für eine gesteigerte Effizienz und Zuverlässigkeit sowie einen geringen Energieverbrauch.

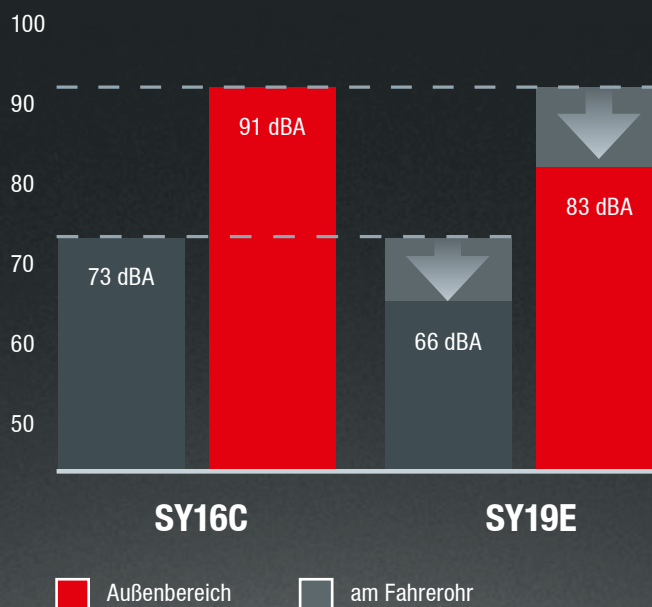
**SPÜRBAR LEISER**

SICHERHEIT

**UMFASSEND
UND
VERLÄSSLICH**

Mit dem TOPS-/FOPS-zertifizierten Schutzdach sind Maschine und Bediener gut geschützt. Es entspricht mit zusätzlichen Querstreben und Haltegriff am Dachaufbau der höchsten Sicherheitsnorm. Auch Ausleger- und Schildzylinder sind mit einem wirksamen Zylinderschutz gegen Beeinträchtigungen im harten Baustellenbetrieb abgeschirmt.

Im Fall der Fälle gewährleistet die Notabsenkung, dass selbst bei Problemen mit dem Antriebsaggregat die Ausrüstung abgesenkt und somit die Maschine transportiert und sicher gewartet werden kann.



TECHNISCHE SPEZIFIKATIONEN

MOTOR

Modell	Vmax
Typ	Permanentmagnet VAIYS62317-001
Leistung	10 kW / 2 000 U/min
Spitzenleistung	15 kW
Max. Drehmoment	72 Nm
Batterietyp	LiFePO4 (Lithium Eisen Phosphat Batterie)
Nennspannung	268,8 V
Nennkapazität	82 Ah
Batteriekapazität (voll geladen)	22 kWh

HYDRAULIKSYSTEM

Hauptpumpen	Verstell-Axialkolbenpumpen mit Load-Sensing-Hydraulik
Max. Ölfluss	72 l/min
Hauptsicherheitsventil	24,5 MPa

DRUCKBEGRENZUNGSVENTILE

Auslegerkreis	245 bar
Schwenkkreis	162 bar
Fahrkreis	245 bar
Vorsteuerkreis	35 bar

SERVICEFÜLLMENGEN

Fahrtrieb (pro Seite)	0,4 l
Hydrauliköltank	21 l

LEISTUNG

Schwenkgeschwindigkeit	10 U/min
Max. Fahrgeschwindigkeiten	Schnell 3,6 km/h, langsam 2,6 km/h
Max. Traktionskraft	15,6 kN
Steigvermögen	30°
Löffelkapazität	0,04 m ³
Bodendruck	0,31 kg/cm ²
Löffel-Losbrechkraft ISO	15,2 kN
Stiel-Reißkraft ISO	9,2 kN







UNTER- UND OBERWAGEN

Auslegerlänge	1 810 mm
Stiellänge	1 130 mm
Laufrollen	3
Schwenkwerk	Planetengetriebe angetrieben durch einen Axialkolbenmotor, automatische Feststellbremse wird hydraulisch gelöst







BETRIEBSGEWICHT

SY19E 1 965 kg

HUBLEISTUNGEN PLANIERSCHILD UNTEN

	Radius				Reichweite	
	1,5 m	2,0 m	2,5 m	3,0 m	Maximal	
Lastpunkt- höhe						
3,0 m kg					285	285
2,0 m kg			267	253	271	271
1,0 m kg			483	486	371	370
316	306	288	244			
Boden- linie	kg	826	826	631	528	456
383	357	295	304	252		
-1,0 m kg	819	819	563	529	407	382
318	318					

HUBLEISTUNGEN PLANIERSCHILD OBEN

	Radius				Reichweite	
	1,5 m	2,0 m	2,5 m	3,0 m	Maximal	
Lastpunkt- höhe						
3,0 m kg					285	285
2,0 m kg			253	253	271	271
1,0 m kg			483	483	370	370
296	306	235	244			
Boden- linie	kg	811	826	514	528	371
383	285	295	243	252		
-1,0 m kg	819	819	514	529	370	382
316	318					

ABMESSUNGEN

A Gesamtlänge	3624 mm
B Gesamtbreite	980/1350 mm
C Gesamtbreite des Oberwagens	980 mm
D Gesamthöhe über Canopy	2440 mm
Gesamthöhe des Auslegers	1175 mm
E Unterwagenlänge	1585 mm
F Länge hinten	900 mm
G Spurweite	750/1120 mm
H Unterwagenbreite (Planierschild)	980/1350 mm
I Horizontalabstand zum Planierschild	1190 mm
J Planierschildhöhe	270 mm
K Kettenhöhe	375 mm
L Kettenplattenbreite	230 mm
M Min. Bodenfreiheit	180 mm
N Bodenfreiheit Heckgewicht	470 mm
O Motorhaubenhöhe	1270 mm
P Heckschwenkradius	900 mm
Q Abstand (Mitte) Kettenrad zu Leitrad	1225 mm

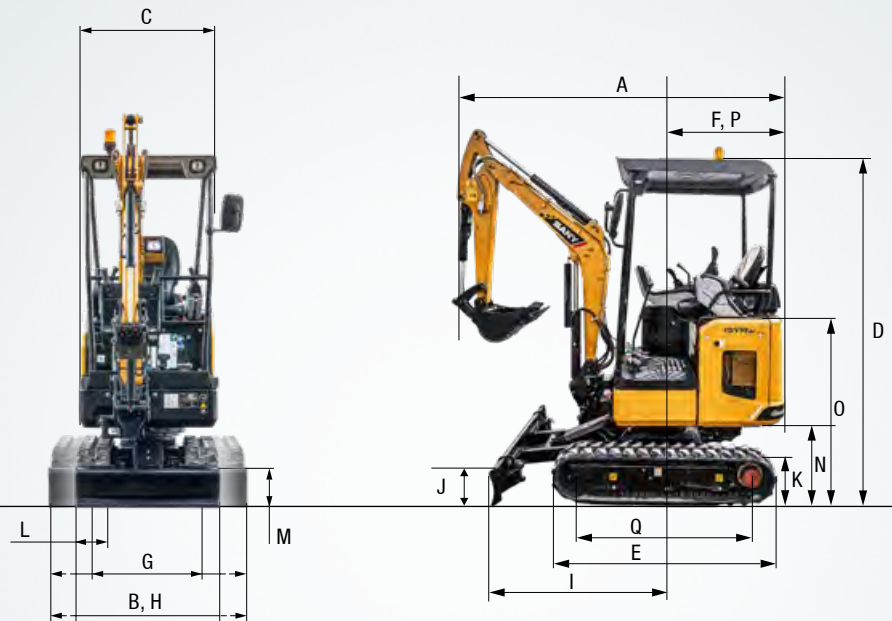

ARBEITSBEREICH

A Max. Reichweite	4000 mm
B Max. Grabtiefe	2360 mm
C Max. Reichhöhe	3665 mm
D Max. Schütthöhe	2635 mm
E Min. Schütthöhe	795 mm
F Max. Grabtiefe vertikale Wand	2215 mm
G Gesamthöhe bei min. Schwenkradius	2745 mm
H Stielkopfabstand bei max. Arbeitsgeräteeinzug	1230 mm
I Schwenkradius bei Schwenkbock (L)	1490 mm
Schwenkradius bei Schwenkbock (R)	1510 mm
Min. Schwenkradius	1705 mm
J Max. Planierschildhub über Boden	310 mm
K Max. Planierschildeingriff	320 mm
L Versatzweite Schwenkbock (L)	595 mm
Versatzweite Schwenkbock (R)	350 mm
Max. Auslegerschwenkwinkel (L)	73°
Max. Auslegerschwenkwinkel (R)	46°

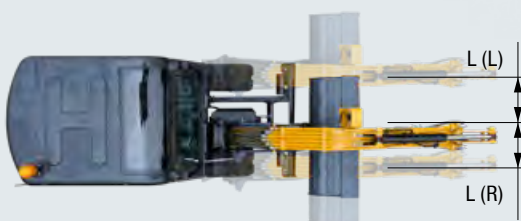
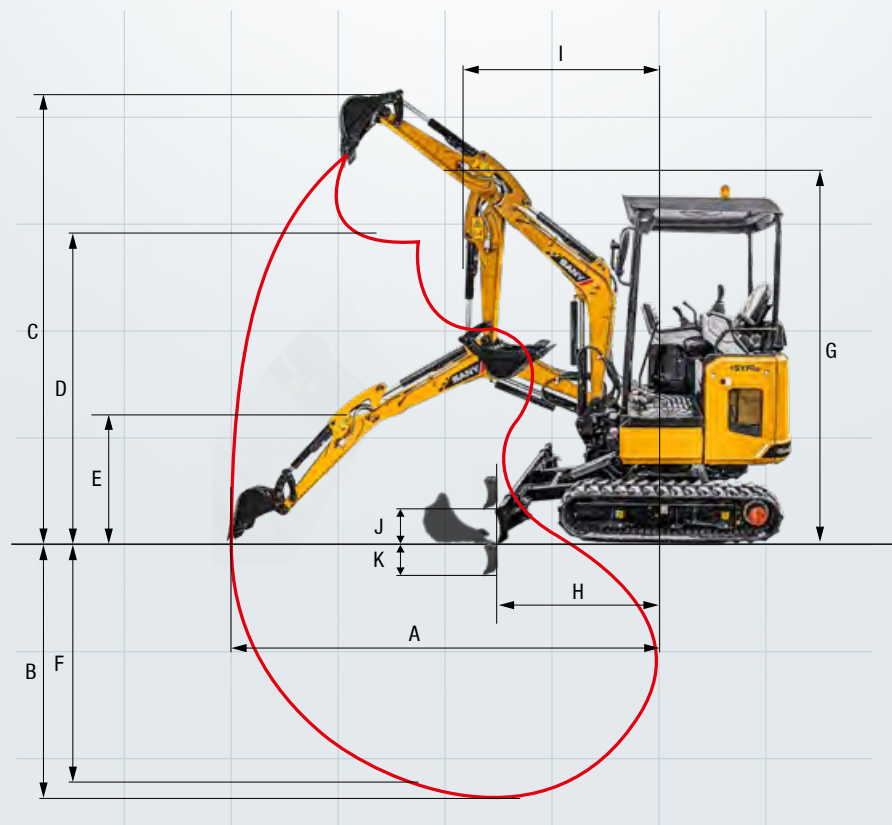

Der Kleine mit der großen Serienausstattung

Bereits ab Werk ist der Minibagger SY19E umfangreich ausgestattet. Dazu gehören der zusätzliche proportional ansteuerbare Hydraulikkreis oder die zwei wählbaren Fahrgeschwindigkeiten.



BEDIENKOMFORT / KABINE

Armlehnen, einstellbar	●
12-V-Anschluss	●
7"-Touch-Display	●
Canopy (TOPS-/FOPS-zertifiziert)	●
Gummimatte	●

ARBEITSAUSRÜSTUNG

Brecher und Scherenkreis proportional auf Joystick inkl. Verrohrung	●
Zylinderschutz am Hubzylinder	●

UNTERWAGEN

Gummikette 230 mm	●
Zurrösen	●

ARBEITSBELEUCHTUNG

Arbeitsscheinwerfer LED – Dach vorne	●
Arbeitsscheinwerfer LED – Ausleger	●

MOTOR/-RAUM

Halter für Fettpresse	●
380 V Ladekabel	●
220 V Ladekabel	●
110 V Ladekabel	●

HYDRAULIKSYSTEM

Schwenkbremse	●
2 Fahrgeschwindigkeiten	●
Verrohrung für Zusatzsteuerkreis 1	●
Hydraulische Vorsteuerung der Joysticks	●

SICHERHEIT

Batterietrennschalter	●
Fahralarm	●
Rundumkennleuchte	●
Handläufe	●
Abschließbare Hauben	●
Passwortgeschützter Startvorgang	●

Standardausstattung ● Sonderoption ●

Die Standard- und Sonderoptionen weichen je nach Auslieferungsland voneinander ab. Bitte wenden Sie sich bei Fragen direkt an Ihren Händler.

Die Teileversorgung – schnell und zuverlässig

Mit dem Kauf eines SANY Minibaggers haben Sie eine Investition in die Zukunft getätigt. Die schnelle Verfügbarkeit von Ersatzteilen garantiert Ihnen geringe Stillstand- oder Ausfallzeiten.



EIN SERVICE, AUF DEN SIE SICH VERLASSEN KÖNNEN

Genauso wie bei unseren Baggern stellen wir auch bei unseren Serviceprodukten hohe Ansprüche an Qualität und Zuverlässigkeit. Das unterstreicht die Leistung unserer Geräte hinsichtlich ihrer Langlebigkeit und ihres guten Preis-Leistungs-Verhältnisses.

Denn die Wartung ist mit entscheidend für die Effizienz, Wirtschaftlichkeit und Sicherheit. Ihr SANY Händler unterstützt Sie gerne mit einem umfassenden Service, um sicherzustellen, dass Ihre Maschine effizient und dauerhaft arbeitet.

SANY – flexibel, schnell und immer für Sie da

Schnelle Hilfe, eine zielführende Beratung und die zuverlässige Versorgung mit Originalteilen – das verstehen wir unter einem Premium-Service.



DEUTSCHLAND
Köln



Ihre SANY Plus-Vorteile:

- + Schnelle Versorgung durch das Zentrallager in der Nähe von Köln
- + Mehr als 15 000 Ersatzteile für eine hohe Zuverlässigkeit Ihrer Maschine
- + Experten-Know-how für eine optimale Versorgung Ihrer Maschine
- + Unsere Händler sind durch das spezielle SANY Schulungsprogramm bei allen technischen Herausforderungen auf dem neuesten Stand.

Lückenlos und schwarz auf weiß

Für alle SANY Minibagger stehen Ihnen Handbücher und Dokumente zur Verfügung, die Sie beim Betrieb, bei Wartung, Service und Reparatur unterstützen: Dazu gehören Betriebs- und Wartungsanleitungen und technische Spezifikationen.



HIGHLIGHTS **SY19E**

DIE NULL-EMISSIONEN-ALTERNATIVE

Der neue, elektrisch angetriebene Minibagger SY19E ist die richtige Wahl überall dort, wo abgas- oder lärm-beschränkter Einsatz mit effizientem Arbeiten verbunden werden soll. Sowohl das Umfeld, zum Beispiel in Wohngebieten oder in Gebäuden, als auch die Bediener profitieren von leisen Betriebsgeräuschen und dem Betrieb ohne Abgase.



STÄRKE ZEIGEN

Mehr Stabilität und weniger Spannungskonzentrationen – die am meisten beanspruchten Komponenten (Ausleger und Löffelstiel) wurden noch einmal deutlich verstärkt. Das Ergebnis ist **eine um 30 % verlängerte Lebensdauer**.

POWERPACK

Die hohe Leistungsdichte und die **kurze Ladezeit des innovativen Akkupacks** schaffen die Voraussetzungen dafür, dass der Minibagger schnell betriebsbereit ist und mit einer vollen Akkuladung **bis zu 6 Stunden im Dauerbetrieb** arbeiten kann – **genug für einen ganzen Arbeitstag**.

AUF DEN ARBEITSALLTAG ABGESTIMMT

Der bequeme Fahrersitz mit der hohen Rückenlehne bietet **angenehmen Sitzkomfort** und die entsprechende Bewegungsfreiheit, damit der Fahrer alle Bedienelemente komfortabel erreicht. Mehr Platz gibt es auch im Fußraum: Das **neue Pedallayout** macht die Pedalbetätigung merklich komfortabler und sicherer.

SICHT IST SICHERHEIT

Die **TOPS-/FOPS-geprüfte Fahrerplattform** bietet eine **hervorragende Rundumsicht** – bei schlechten Lichtverhältnissen unterstützt von **zwei LED-Arbeitscheinwerfern im Dachhimmel und einem am Ausleger**.

PERFEKTES DUO

Zwei optimal aufeinander abgestimmte Komponenten bedeuten hohe Effizienz und geringen Energieverbrauch – **der Permanentmagnet-Synchronmotor mit seiner hoher Leistungsdichte und der innovative, zuverlässige Akkupack**.

WENIGER IST MEHR

Auch bei den Betriebskosten erweist sich der neue Minibagger als zurückhaltend. Die Betreiber sparen Kostenaufwand durch **rund 30 % geringeren Energieverbrauch** und **um 80 % reduzierte Wartungskosten**.

TECHNISCHE HIGHLIGHTS

Motor	Vmax
Spitzenleistung	15 kW
Max. Drehmoment	72 Nm
Max. Fahrgeschwindigkeit	3,6 km/h
Schwenkgeschwindigkeit	10 U/min
Hauptpumpen	Verstell-Axialkolbenpumpen mit Load-Sensing-Hydraulik
Max. Ölfluss	72 l/min

Nicht alle Produkte sind in allen Märkten erhältlich. Im Rahmen unseres ständigen Verbesserungsprozesses behalten wir uns das Recht vor, Spezifikationen und Ausführungen ohne Vorankündigung zu ändern. Die Abbildungen können zusätzliche Optionen enthalten.

SANY

Quality Changes the World

SANY EUROPE GmbH

Sany Allee 1
D-50181 Bedburg
fon +49 2272 90531 100
fax +49 2272 90531 109
info@sanyeurope.com
www.sanyeurope.com

ARAG Bau AG

Marcel Bösigler
Tel : +41 78 898 15 18
eMail : marcel.boesiger@arag-bau.ch